



RELATÓRIO DE GESTÃO

2025

DEPARTAMENTO REGIONAL
DO TOCANTINS

SESi Serviço
Social
da Indústria

FEDERAÇÃO DAS INDÚSTRIAS DO ESTADO DO TOCANTINS

Roberto Magno Martins Pires

PRESIDENTE

Serviço Social da Indústria – SESI TOCANTINS

Roberto Magno Martins Pires

DIRETOR REGIONAL

SESI – Departamento Regional do Tocantins

Fernando Wirthmann Ferreira

SUPERINTENDENTE



RELATÓRIO DE GESTÃO

2025

DEPARTAMENTO REGIONAL
DO TOCANTINS

SESi Serviço
Social
da Indústria

© 2025. SESI – Departamento Regional TO

Qualquer parte desta obra poderá ser reproduzida, desde que citada a fonte.

FICHA CATALOGRÁFICA

Serviço Social da Indústria – Departamento Regional do Tocantins

Relatório de Gestão 2025 / Serviço Social da Indústria.

Palmas: SESI TO, 2026.

1. Relatório de Gestão 2025 2. SESI I.

SESI

Serviço Social da Indústria

Departamento Regional TO

ACSE 01, Rua de Pedestre SE 03 –M Lote 34 A

Edifício Armando Monteiro Neto

Plano Diretor Sul

CEP 77.020-016, Palmas- TO

Tel.: (63) 3229-5700

<https://sesi-to.com.br/>

Serviço de Atendimento ao Cliente – SAC

Tel.: (63) 3229-5770

faleconoscoyesi@sistemafieto.com.br

The background features a white canvas with several thin green lines and shapes. A vertical line runs down the center. A horizontal line crosses it. A large circle is positioned on the left side, partially overlapping the vertical line. A semi-circle is at the top right, and another semi-circle is on the left side. A curved line at the bottom right suggests a page fold.

RELATÓRIO DE GESTÃO

2025

DEPARTAMENTO REGIONAL
DO TOCANTINS

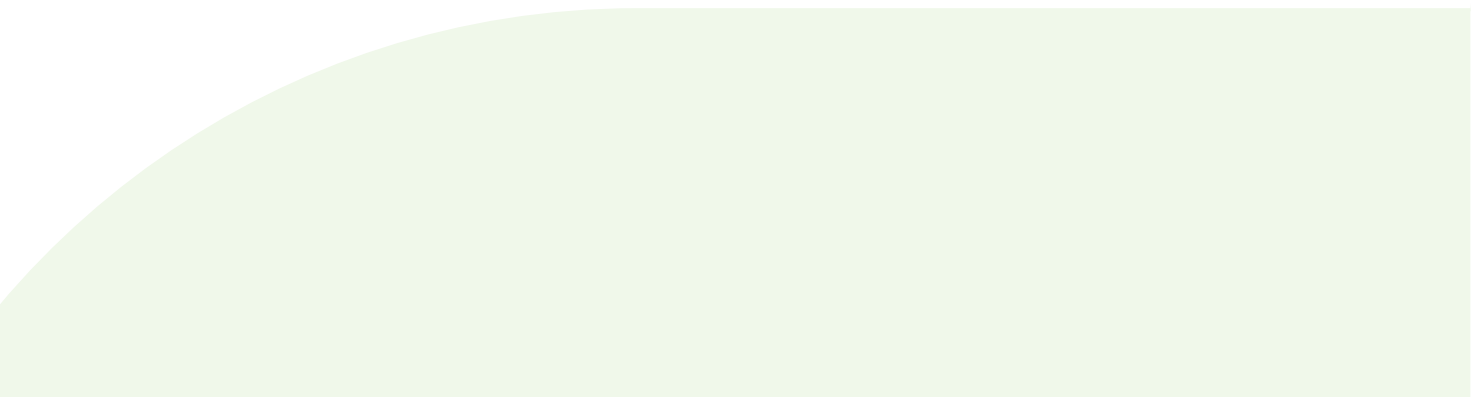



SU MÁ RIO





ÍNDICE

- 10** | Mensagem ao Leitor
- 12** | Sobre este Relatório
- 15** | Quem Somos
- 37** | Nossa Estratégia e Nossos Resultados
- 71** | Anexos
- 81** | Lista de siglas



MENSAGEM AO LEITOR

SESI ESCOLA
DE REFERÊNCIA

Seguindo a linha de profissionalismo no compromisso com a gestão de excelência adotada pelo Sistema FIETO, o exercício de 2025 foi conduzido pelo SESI Tocantins com base em planejamento estruturado, monitoramento contínuo de indicadores e rigor na aplicação dos recursos em alinhamento ao Mapa Estratégico 2022–2027 e às diretrizes do Sistema Indústria. Os resultados ora apresentados estão evidenciados nos indicadores estratégicos e operacionais constantes deste Relatório de Gestão, assegurando transparência e rastreabilidade às entregas institucionais.

O cumprimento integral das metas pactuadas no âmbito do Programa de Eficiência da Gestão evidencia aderência aos compromissos assumidos e maturidade nos processos de acompanhamento e avaliação de desempenho. A execução das ações foi acompanhada por mecanismos de controle interno, monitoramento sistemático de metas físicas e financeiras e supervisão da governança institucional. A atuação manteve foco na eficiência administrativa, na sustentabilidade econômico-financeira e na priorização das atividades finalísticas. Na Educação, a consolidação e ampliação das Escolas SESI de Referência e o aumento da oferta na Educação Básica e na

Educação de Jovens e Adultos fortaleceram a formação de estudantes e trabalhadores com competências alinhadas às demandas do setor produtivo. Os resultados acadêmicos e as taxas de ocupação foram monitorados por meio de indicadores de desempenho, permitindo avaliação contínua e adoção de melhorias baseadas em evidências.

Na área de Saúde e Segurança no Trabalho, houve ampliação do atendimento aos trabalhadores da indústria, com observância às Normas Regulamentadoras e utilização de soluções tecnológicas para monitoramento e prevenção de riscos. A expansão da oferta ocorreu com base na capacidade instalada e em critérios técnicos de priorização, contribuindo para a redução de afastamentos e para o aumento da produtividade nas empresas atendidas.

A gestão orçamentária foi conduzida com disciplina fiscal e responsabilidade na alocação de recursos, registrando crescimento de receitas próprias e melhoria no percentual destinado às atividades-fim. Foram observados os princípios da economicidade, eficiência e conformidade normativa, com fortalecimento das práticas de compliance, gestão de riscos e proteção de dados.

Os resultados consolidados demonstram alinhamento estratégico, responsabilidade na administração dos recursos e compromisso institucional com a competitividade da indústria tocantinense.



Roberto Pires

Diretor Regional do SESI Tocantins



SOBRE ESTE RELATÓRIO

Neste relatório, elaborado na forma de relato integrado, o Departamento Regional do Sesi Tocantins dá transparência à sua abordagem de criação de valor para a indústria e à sociedade. Além disso, demonstra a aplicação dos seus recursos e a contribuição para o aumento da competitividade industrial e a equidade social.

Convidamos você, leitor, a conhecer quem somos, o que fazemos, como nos diferenciamos e contribuimos para o setor industrial, seus trabalhadores e a sociedade civil.

Em complemento às informações dispostas neste relatório, considerando o compromisso do Sesi Tocantins em promover a ampla divulgação dos dados e fatos de sua gestão, informações adicionais encontram-se disponíveis no sítio eletrônico da entidade, podendo ser acessadas por meio do link a seguir:

<http://transparencia.sesi-to.com.br/PrestacaoContas>

O Relatório de Gestão e o Site da Transparência e Prestação de Contas TCU integram a proposta de comunicação da entidade com suas partes interessadas e, juntamente com o Rol de Responsáveis e Demonstrações Contábeis, atendem aos elementos obrigatórios da Instrução Normativa 84/2020 – TCU.



- 1 Nome do capítulo
- 2 Título com a indicação do conteúdo
- 3 Identificação geral do documento, composto do nome e ano de exercício

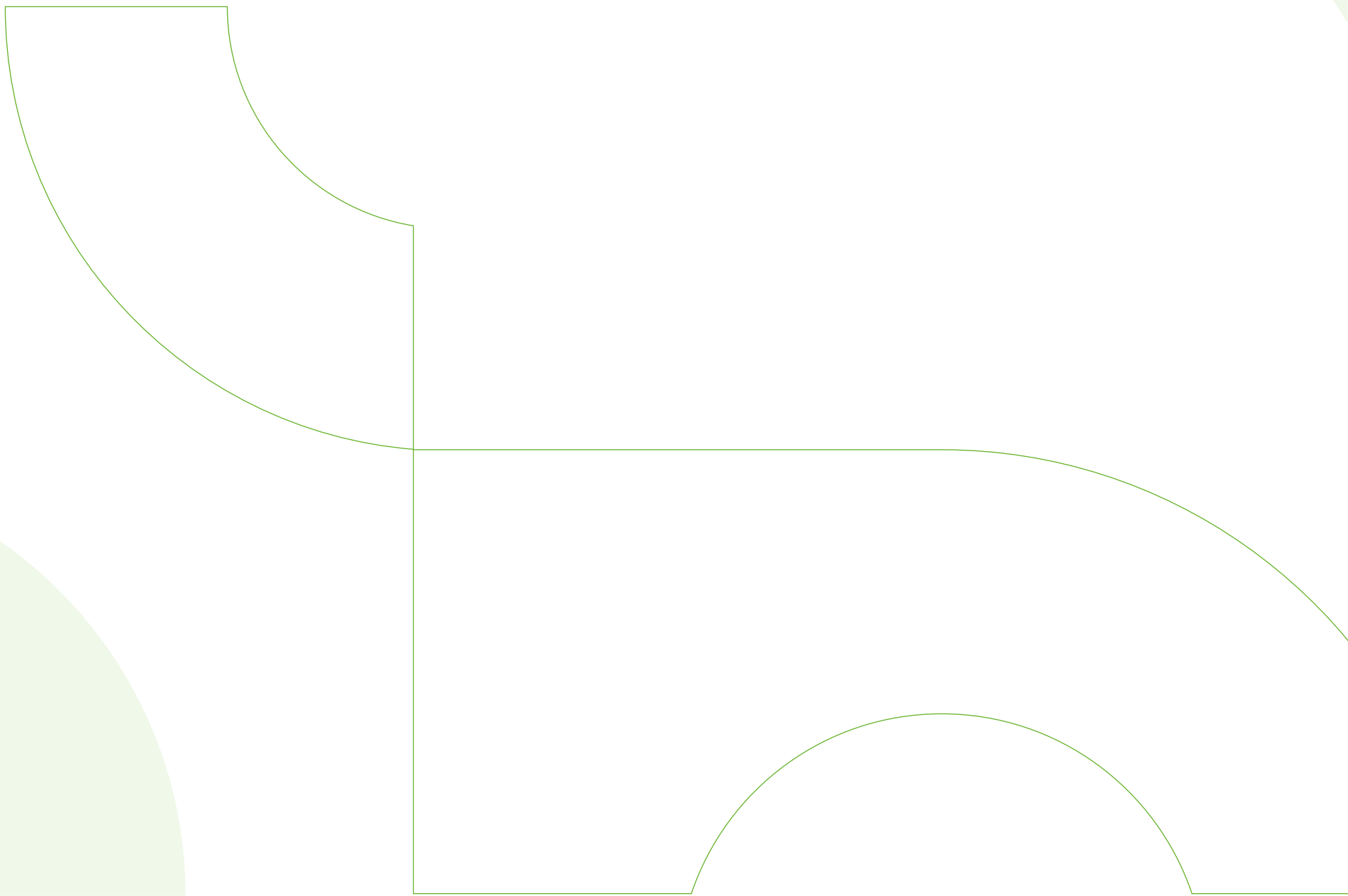



**QUEM
SOMOS**



NOSSA HISTÓRIA

Criado em 1946, pela Confederação Nacional da Indústria (CNI), o Serviço Social da Indústria (SESI) surgiu em um cenário de reconstrução social no pós-guerra, com o objetivo de atender às necessidades dos trabalhadores da indústria brasileira. Desde a sua origem, a entidade foi concebida para promover o bem-estar social, contribuindo para melhores condições de vida, trabalho e desenvolvimento humano no ambiente industrial.

Constituído como entidade civil de direito privado, integrante dos Serviços Sociais Autônomos, o SESI atua de forma cooperativa com o poder público, sem integrar a estrutura do Estado, mantendo administração e patrimônio próprios.

Sua atuação concentra-se em educação, saúde, segurança, cultura, lazer e responsabilidade social, sempre orientada por seu propósito institucional de “Transformar vidas para uma indústria mais competitiva”.

A presença do SESI no Tocantins insere-se no movimento de consolidação do Sistema Indústria nos estados brasileiros, intensificado a partir da década de 1990. Esse período foi marcado pela organização da representação industrial no estado, com a criação dos sindicatos industriais e da Federação das Indústrias do Estado do Tocantins, em 1990, estruturando a atuação institucional da indústria tocantinense. Foi nesse contexto que

o Serviço Social da Indústria do Tocantins (SESI Tocantins) foi instituído em 1992, por meio do Ato ad referendum nº 11/92, de 8 de julho de 1992, com a missão de promover ações nas áreas de educação, saúde, segurança e qualidade de vida, voltadas aos trabalhadores da indústria e seus dependentes.

Alinhado às diretrizes nacionais do SESI, o Departamento Regional do Tocantins passou a desenvolver suas atividades considerando as especificidades locais e as demandas sociais e produtivas do estado, contribuindo de forma contínua para o fortalecimento da indústria e para o desenvolvimento social e humano do Tocantins.

LINHA DO TEMPO







2020

- A **formação para o mundo do trabalho**, elevação da escolaridade de jovens e adultos, ampliação de saúde e segurança na indústria para a redução dos riscos e custos associados terão ênfase no **Plano Estratégico 2020-2024**.
- **Expansão da capacidade de atendimento** com a inauguração da Unidade SESI Esporte, na cidade de Palmas, uma unidade voltada para a prática esportiva e a promoção da saúde dos trabalhadores da indústria, seus dependentes e comunidade em geral.
- **Revisão do plano estratégico**, reposicionando estrategicamente, o SESI, em relação ao futuro, com a visão das mudanças e direcionamentos necessários até 2027, que iniciam sua implantação já em 2022. Ser visto e reconhecido pelos seus diferenciais em todos os seus negócios é o que a estratégia 2022-2027 pretende alcançar.
- **Implantação do Programa de Compliance**, fortalecendo a integridade institucional, estruturando políticas internas e criando mecanismos de prevenção e detecção de irregularidades, alinhada às melhores práticas de governança.
- **Início do Ciclo Estratégico Sistêmico 2022-2027** cujo propósito é: "Transformar vidas para uma indústria mais competitiva".
- Aprovação, por parte do Departamento Nacional, do **Projeto Escola SESI de Referência** para reforma e ampliação da **Escola SESI de Araguaína**.
- Aprovação, por parte do Departamento Nacional, do **Projeto de Construção da Escola SESI em Palmas**.
- **Equipes da Escola SESI de Araguaína** classificadas em **1º, 2º e 3º lugares na etapa regional da Olimpíada Brasileira de Robótica (OBR)**, classificando a equipe Tucuna para a etapa nacional.
- **Equipe Tucuna, da Escola SESI de Araguaína, é campeã da etapa nacional da Olimpíada Brasileira de Robótica (OBR)**, garantindo a classificação para a etapa mundial em Bordeaux, França.
- **Escola SESI de Araguaína campeã**, nas colocações prata e bronze, no **Prêmio de Educação Empreendedora**, realizado pelo SEBRAE Tocantins.

2023

- **Equipe Tucuna** ficou classificada em **8º lugar na fase mundial da OBR**, entrando na lista dos Top 10 do mundo.
- **Inauguração da Escola SESI de Referência em Araguaína**.
- Início das Obras da Escola SESI de Referência em Palmas.
- Início das negociações para a construção da **Escola de Referência em Gurupi** e Auditório da Escola de Araguaína, conforme edital do DN para Modernização dos Espaços de aprendizagem.

2024

- **Equipe Tucuna, da escola SESI de Referência**, em Araguaína, premiada em **3º lugar na categoria Core Values, na FLL** realizada no Festival Nacional SESI de Educação, em Brasília/DF no mês de março.
- **Equipe Ararauna, da escola SESI de Gurupi**, premiada em 2º lugar na categoria Prêmio dos Juízes, na FTC realizada no Festival Nacional SESI de Educação, em Brasília/DF no mês de março.
- **Equipes da Escola SESI de Referência, em Araguaína**, premiadas em **1º, 2º e 3º lugares na etapa regional da Olimpíada Brasileira de Robótica (OBR)**, classificando a equipe Tucuna para a etapa nacional.
- **Equipes da Escola SESI de Gurupi** premiadas em **3º lugar na etapa regional da Olimpíada Brasileira de Robótica (OBR)** e em 1º lugar na categoria de robótica artística.
- **Equipe Tucuna, da escola SESI de Referência, em Araguaína, premiada em 1º lugar na categoria Melhor Estratégia de Resgate**, na Olimpíada Brasileira de Robótica (OBR) - Etapa Nacional, realizada em Goiânia/GO, no mês de novembro.

2025

- **Equipe Tucuna, da escola SESI de Referência, em Araguaína, premiada em 1º lugar na categoria Champion's Award no Torneio Regional SESI de Robótica (FLL), realizado em São Luís/MA.**
- **Equipe Tucuna (F1 in Schools), da escola SESI de Referência, em Araguaína, premiada nas categorias Melhor Apresentação Verbal, Melhor Projeto Social e Campeã da Corrida Mata-Mata na etapa regional de São Luís/MA.**
- **Realização da 1ª Etapa Estadual da Olimpíada Brasileira de Robótica (OBR) pelo SESI Tocantins, alcançando recorde de inscrições e participações.**
- **Equipe Tucuna, da escola SESI de Referência, em Araguaína, premiada em 1º lugar em todas as modalidades da etapa estadual da Olimpíada Brasileira de Robótica (OBR).**
- **Equipe Ararauna, da escola SESI de Gurupi, premiada em 3º lugar na modalidade Robótica de Resgate (Nível 2) e em 2º lugar na modalidade Robótica Artística (Nível 2) na etapa estadual da OBR.**
- **Equipe Tucuna, da escola SESI de Referência, em Araguaína, premiada com o Prêmio de Robustez e classificada em 4º lugar geral na etapa nacional da OBR, em Vitória/ES, garantindo vaga para o Super Regional Américas 2026 em Toronto, Canadá.**
- **Realização da 2ª edição da Exposição SESI de Robótica Educacional, com programações expandidas para as cidades de Araguaína, Gurupi e Palmas.**
- **Inauguração da Escola SESI de Referência de Palmas, equipada com estrutura moderna, salas temáticas, laboratório de robótica, estúdio de gravação, quadra poliesportiva, auditório e Atendimento Educacional Especializado (AEE).**
- **Início da construção da Escola SESI de Referência de Gurupi, com infraestrutura moderna e oferta de educação básica de excelência, assegurando padrão de excelência na educação básica.**
- **Corrida Nacional do SESI em Palmas, reunindo mais de 1.200 participantes e promovendo esporte, integração comunitária e qualidade de vida entre trabalhadores da indústria e a sociedade.**
- **3º Seminário de Educação Inclusiva, realizado em Palmas, com especialistas nacionais e internacionais, destacando temas como direitos humanos, inclusão de comunidades indígenas e quilombolas, acessibilidade e diversidade no ambiente escolar.**
- **Prêmio Indústria Segura SESI(PIS), reconhecendo 23 indústrias tocantinenses por suas boas práticas em Segurança e Saúde no Trabalho (SST), incentivando a melhoria contínua e a cultura de prevenção.**
- **ITF Beach Tennis World Tour BT400 – Arena SESI, evento esportivo internacional sediado no Centro Esportivo SESI Esporte cidade de Palmas, fortalecendo o calendário esportivo local e impulsionando a visibilidade do SESI como referência em infraestrutura esportiva.**
- **Festival Vozes da Indústria 2025, 2ª edição realizada na Escola SESI de Referência de Palmas, valorizando talentos dos trabalhadores da indústria e comunidade escolar, com premiação e apresentação artística final.**

O QUE FAZEMOS

Com base em competências adquiridas ao longo de mais de três décadas de história, o SESI Tocantins está conectado aos desafios da indústria e com o desenvolvimento socioeconômico do estado.

Os recursos distribuídos nas iniciativas viabilizam ações de Educação, Cultura, Saúde e Cooperação Social, alcançando, em 2025, 97 municípios.

Os diferenciais competitivos, aliados a metodologias inovadoras e parcerias estratégicas, mantêm o SESI Tocantins preparado e comprometido com a superação dos desafios da indústria local.

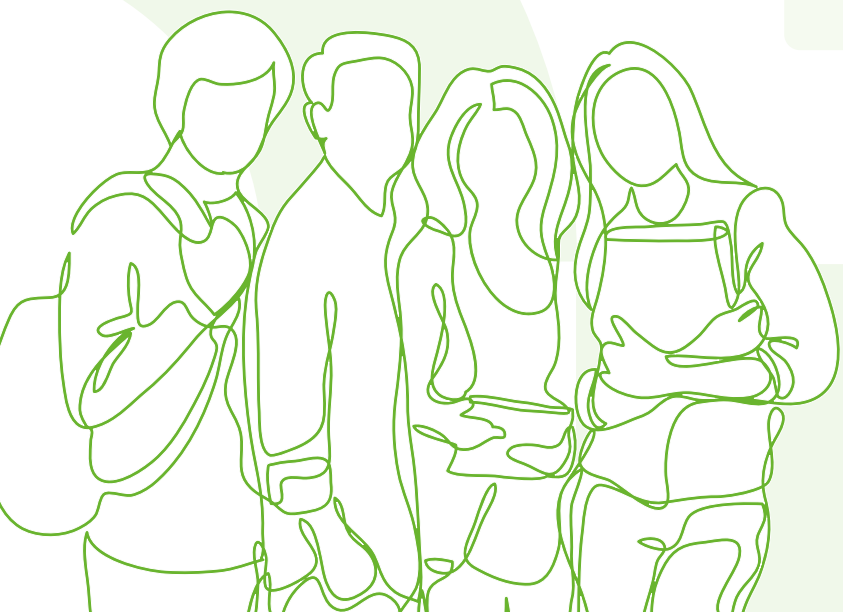

Educação Básica

A missão da educação do Sesi Tocantins é **promover uma educação de excelência, contribuindo para a formação integral do trabalhador da indústria, seus dependentes e comunidade em geral, em um ambiente tecnológico, humanizado, colaborativo e inclusivo.** O atendimento é realizado por meio de três Unidades Escolares: Escola Sesi de Referência de Araguaína, Escola Sesi Gurupi e Escola Sesi de Referência de Palmas.

A Educação do Sesi Tocantins, considerando as diretrizes da educação nacional, tem por finalidades **desenvolver o educando, assegurar-**

lhe a formação comum indispensável para o exercício da cidadania e fornecer-lhe meios para progredir no trabalho e seguir em estudos posteriores. Nesse sentido, atuamos com os eixos da Educação da Rede Sesi: Sistema Sesi de Educação, com material autoral, colaborativo, digital e seus programas, Tecnologias Educacionais utilizadas para garantia da aprendizagem, Espaços de Aprendizagem adaptados com foco no **protagonismo do estudante; Formação Docente com oferta de formação continuada e aperfeiçoamento dos profissionais de educação; e, Gestão Escolar formação de gestores, uso de evidências para tomada de decisões com processos e sistemas modernos.**

A Educação do Sesi Tocantins, considerando as diretrizes da educação nacional, tem por finalidades **desenvolver o educando, assegurar-lhe a formação comum indispensável para o exercício da cidadania e fornecer-lhe meios para progredir no trabalho e seguir em estudos posteriores.**

Adotamos a metodologia STEAM (Ciências, Tecnologia, Engenharia, Arte e Matemática), integrando conteúdos e estimulando a resolução de problemas por meio de práticas interdisciplinares que conectam diferentes áreas do conhecimento.

Nossa abordagem pedagógica é baseada em metodologias ativas centradas no estudante, reforçando seu protagonismo no processo de aprendizagem. Esse modelo favorece o desenvolvimento de habilidades críticas e de pensamento analítico, preparando-o para enfrentar os desafios constantes do mundo contemporâneo.

Os profissionais da Rede Sesi Tocantins — docentes, equipe administrativa e gestão escolar — participam, ao longo do ano, de ações de formação continuada, com foco no aprimoramento das práticas pedagógicas e na qualificação dos processos educacionais.

Em janeiro, foi realizada a Jornada Pedagógica 2025, com a temática Neurociência e Educação. O encontro, sediado em Araguaína, reuniu profissionais das escolas para socialização, debate e troca de experiências,





fortalecendo o alinhamento metodológico e institucional. A programação contemplou oficinas temáticas voltadas à metodologia do SESI para docentes, além de formações específicas direcionadas aos demais colaboradores.

Complementando essas ações, o Núcleo de Formação Docente, formado por professores e coordenador, promoveu, ao longo do ano, oficinas, debates e atividades formativas em formato presencial e on-line, ampliando o acesso a novos conhecimentos e práticas educacionais.

Nos dias 7 e 8 de outubro, o SESI Tocantins realizou o 3º Seminário Internacional de Educação Inclusiva – Práticas, Promoção e Defesa em Direitos Humanos, em parceria com o Departamento Nacional.

O evento teve como objetivo fomentar discussões e compartilhar experiências sobre práticas inclusivas na educação, abordando temas como educação inclusiva, atendimento educacional especializado, questões étnico-raciais, povos originários e comunidades quilombolas. A iniciativa reuniu especialistas, educadores e pesquisadores da área, contando com a participação de profissionais das Escolas SESI de todos os Departamentos Regionais, além de representantes de escolas públicas e privadas do Tocantins.

Robótica Educacional

A robótica educacional constitui um dos principais diferenciais do currículo das nossas escolas a partir do 6º ano. A abordagem é multidisciplinar e parte de situações-problema que valorizam diferentes saberes, com ênfase na aplicação prática da teoria. Essa experiência favorece, de forma criativa, o desenvolvimento de habilidades e competências essenciais para que os estudantes acompanhem os avanços globais, tanto relacionados à Indústria 4.0 quanto às práticas da vida cotidiana.

Foram realizadas Exposições de Robótica Educacional do SESI nas cidades de Araguaína, Gurupi e Palmas, com o objetivo de divulgar as unidades e apresentar os projetos de robótica desenvolvidos pelas Escolas SESI do Tocantins. Os eventos contaram com a participação de estudantes de Araguaína e Gurupi, que demonstraram as metodologias educacionais adotadas na rede SESI, com destaque para a robótica como componente inovador do currículo.

A exposição apresentou amostras das principais competições das quais os estudantes participam, como a FIRST LEGO League (FLL), FIRST Tech Challenge (FTC), F1 in Schools e a Olimpíada Brasileira de Robótica (OBR). O público teve a oportunidade de conhecer os materiais de robótica utilizados, incluindo os robôs humanoides NAO, kits LEGO EV3 e Spike Prime, montados em formatos variados, como animais e um montador de cubo

mágico. Houve também um espaço especial dedicado aos troféus conquistados pelos estudantes em competições.

A Escola SESI de Referência de Araguaína participou do Torneio Regional SESI de Robótica, realizado em São Luís (MA), com duas equipes, em busca de vagas na Etapa Nacional do Torneio Nacional SESI de Robótica. As equipes disputaram as categorias FIRST LEGO League (FLL) e F1 in Schools, alcançando resultados de destaque. A equipe TUCUNA FLL conquistou o Champion's Award, principal premiação da competição, garantindo classificação para a etapa nacional. A equipe TUCUNA F1 in Schools obteve os prêmios de Melhor Apresentação Verbal, Melhor Projeto Social e Campeã da Corrida Mata-Mata, assegurando igualmente sua vaga nacional.

O SESI Tocantins participou do VII Festival SESI de Educação, no Torneio Nacional SESI de Robótica, com cinco equipes das Escolas SESI de Araguaína e Gurupi, totalizando 28 estudantes, em uma competição que reuniu mais de 272 equipes de todo o país. As equipes atuaram nas modalidades FIRST LEGO League (FLL), FIRST Tech Challenge (FTC) e F1 in Schools, fortalecendo a aplicação de conhecimentos técnicos e o desenvolvimento de competências socioemocionais, alinhados às diretrizes educacionais do SESI.

Em 2025, o SESI Tocantins realizou, pela primeira vez, a Etapa Estadual da Olimpíada Brasileira de Robótica

(OBR), em parceria com o Instituto Federal do Tocantins (IFTO). O evento registrou recorde de inscrições, com mais de 100 estudantes, organizados em mais de 40 equipes, disputando vagas para a Etapa Nacional, em Vitória (ES). As equipes campeãs das três modalidades foram da Escola SESI de Referência de Araguaína, evidenciando a consistência e a efetividade das práticas pedagógicas desenvolvidas pela instituição.

Na Unidade de Educação do SESI Palmas, foi executado um projeto em parceria com o Município de Palmas, com foco no treinamento de duas equipes da rede municipal, visando à participação na Etapa Estadual da OBR. As equipes alcançaram o 2º e o 3º lugar na modalidade Resgate – Nível 1, resultado expressivo para a primeira participação de uma escola municipal de Palmas na competição, fortalecendo a atuação do SESI Tocantins na promoção e difusão da robótica educacional por meio de parcerias institucionais.

Na Etapa Nacional da OBR, realizada em Vitória (ES), três equipes da Escola SESI de Referência de Araguaína competiram nas modalidades Resgate – Níveis 1 e 2 e Robótica Artística – Nível 2. A equipe TUCUNA, da modalidade Resgate – Nível 2, conquistou o prêmio de Robustez e alcançou a 4ª colocação geral nacional, garantindo classificação para o Super Regional Américas 2026, a ser realizado em Toronto, Canadá.



Parcerias

A Educação do SESI Tocantins realizou oficinas de Robótica em escolas das redes públicas municipal e estadual, com o objetivo de democratizar o acesso à educação tecnológica e estimular o interesse de crianças e adolescentes pelas áreas de STEM (Ciências, Tecnologia, Engenharia, Artes e Matemática).

A iniciativa busca preparar os estudantes para os desafios do futuro digital, promovendo o desenvolvimento de competências essenciais, como raciocínio lógico, criatividade, trabalho em equipe e pensamento computacional.

Além disso, outra parceria foi firmada com o Tribunal de Contas do Estado do Tocantins. O SESI participou, no segundo semestre de 2025, dos encontros presenciais do Programa TCE de Olho no Futuro – Aliança pela Primeira Infância, oferecendo oficinas de Robótica nos municípios de Miracema do Tocantins, Guaraí, Dianópolis, Gurupi, Araguatins e Araguaína, fortalecendo a atuação institucional do SESI junto aos municípios e ampliando o alcance das ações de educação tecnológica no estado.

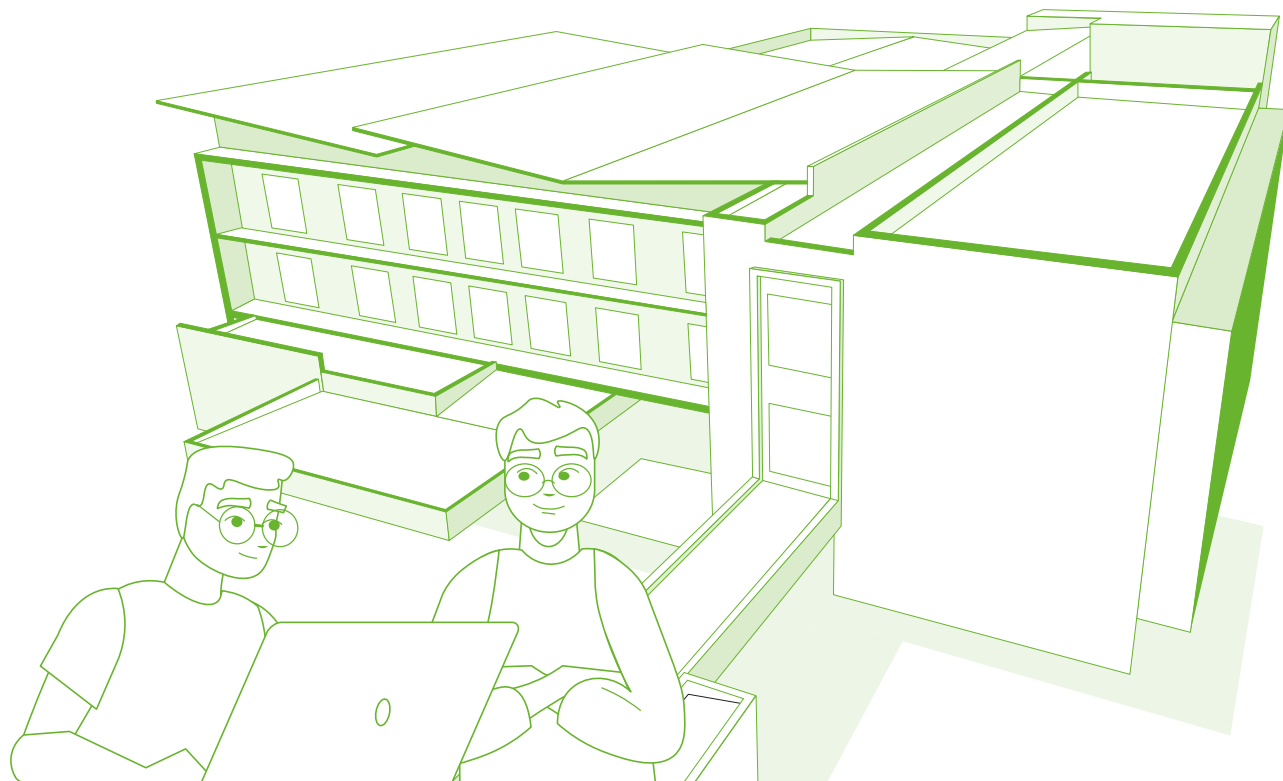

Escola SESI de Referência

O Departamento Regional do SESI Tocantins aderiu ao projeto Escola SESI de Referência, que possui um conceito arquitetônico inovador, com o intuito de modernizar e reorganizar os espaços de aprendizagem, criando uma referência de infraestrutura que favorece a interação e a construção de novas experiências dos estudantes.

Ressaltamos, que a segunda escola de referência do Tocantins foi entregue em outubro de 2025. A partir de então, foram promovidos vários eventos, por meio do projeto Escola SESI de Referência de “Portas Abertas”, com objetivo estratégico de apresentar e posicionar a primeira Escola SESI de Referência em Palmas. A inauguração, a visita guiada e as três edições da “Experiência Escola SESI” — atividade que proporcionou ao público vivenciar um dia como estudante SESI — atraíram um público significativo e geraram resultados operacionais

satisfatórios. O projeto, com investimento aprovado superior a R\$ 663 mil, viabilizou integralmente todos os eventos propostos.

Um dos principais resultados foi a alta taxa de conversão em matrículas: aproximadamente 51,5% dos participantes das experiências confirmaram vagas para o ano letivo de 2026. Esse índice evidencia a eficácia da estratégia de marketing experiencial, que transformou a vivência prática em ação comercial direta e validou a aderência da proposta educacional junto às famílias.

Além disso, o projeto reforçou a imagem do SESI como provedor de educação inovadora, ampliando seu reconhecimento institucional e capacidade de captação, ao mesmo tempo em que beneficia a indústria local ao investir na formação de capital humano qualificado, alinhado às competências necessárias para o desenvolvimento regional.

A experiência consolidou aprendizados valiosos em gestão de projetos com interfaces externas, destacando a importância de planejamentos flexíveis e comunicação integrada. O legado ultrapassa a abertura da escola, fortalecendo a capacidade institucional para empreender iniciativas semelhantes no futuro, combinando inovação educacional com governança adaptável. Dessa forma, o projeto assegurou não apenas a formação da primeira turma, mas também a base para expansões futuras, garantindo retorno estratégico e operacional para o SESI.



Cultura

A área de Cultura do Sesi opera a partir de uma premissa integradora, articulando sistematicamente os campos da arte, ciência, educação e tecnologia. Essa sinergia fundamenta a construção de processos de aprendizagem criativa, centrados na experimentação prática, que visam à ampliação do repertório cultural e científico de seus diversos públicos.

Em 2025, o Departamento Regional do Tocantins consolidou essa diretriz em ações estratégicas voltadas à formação cultural e ao fortalecimento de práticas educativas, beneficiando estudantes da Rede Sesi, alunos de escolas públicas e a comunidade em geral.

Por meio de parcerias, o Sesi realizou oficinas de contação de histórias para 98 estudantes de instituições públicas, com o objetivo de despertar o interesse pela arte e pela literatura desde a infância, além de atender às ações de gratuidade não regulamentar previstas pela instituição.

Paralelamente, a equipe regional participou ativamente de capacitações nacionais, como o V Encontro Nacional de Cultura, Economia Criativa e Desenvolvimento Local, fortalecendo competências e ampliando o alinhamento às diretrizes nacionais do Sesi na área cultural.

Este evento teve como propósito fomentar reflexões qualificadas sobre a prática cultural, avaliar impactos e promover a troca de experiências, servindo como base para o aprimoramento contínuo das ações locais.

Um marco significativo foi a conquista de três projetos estruturantes, que permitiram não apenas a realização de ações, mas também o fortalecimento da infraestrutura das Escolas Sesi de Referência em Araguaína e Palmas. Desses projetos, destacam-se:

■ Clube de Teatro e Música:

Projeto com duplo objetivo formativo e de democratização do acesso cultural. Em Araguaína, resultou na criação de um Clube de Teatro que culminou na montagem do espetáculo "Auto da Compadecida", apresentado para mais de 680 espectadores. Já o Coral da Indústria formou um grupo misto com trabalhadores, dependentes, estudantes e colaboradores, dedicado à interpretação de repertório regional e nacional.

■ Segunda Edição do Festival Vozes da Indústria Tocantinense:

Com foco na valorização dos talentos artísticos dos trabalhadores do setor industrial, o festival mobilizou expressivamente o segmento. Atingiu 50 indústrias de forma presencial e sensibilizou outras 2.335 via campanhas

digitais, envolvendo um total de mais de 13 mil industriários. Como incentivo à produção cultural local, a premiação totalizou R\$ 18 mil e incluiu a gravação em estúdio de uma música inédita para os vencedores.

■ Estruturação de Ambientes de Produção Cultural:

Este projeto garantiu a aquisição de equipamentos profissionais de áudio e vídeo para as escolas de Araguaína e Palmas, criando condições permanentes para a produção, registro e difusão de conteúdos culturais, ampliando a autonomia e a capacidade criativa das unidades.

As ações desenvolvidas pelo Sesi Tocantins em 2025 demonstram um modelo de atuação cultural que vai além do esporádico, alicerçando-se em projetos estruturantes, formação de plateias e de artistas, e na valorização da identidade local. Ao equipar espaços, formar grupos artísticos e fomentar festivais, a instituição consolida uma política cultural consistente, posicionando a cultura como um eixo estratégico para o desenvolvimento humano, o fortalecimento comunitário e a integração positiva entre indústria e sociedade.



Saúde

Saúde e Segurança na Indústria.

O SESI Tocantins desempenha um papel estratégico na promoção da Saúde e Segurança no Trabalho (SST), reafirmando seu compromisso institucional com a sustentabilidade, a competitividade e o desenvolvimento responsável da indústria tocantinense. Por meio de uma atuação integrada e orientada por evidências, a instituição apoia as empresas na prevenção de riscos ocupacionais, na redução de afastamentos e no cumprimento das normas legais, contribuindo diretamente para ambientes produtivos mais seguros, eficientes e alinhados às expectativas regulatórias.



Com uma equipe multiprofissional altamente qualificada, forte presença junto ao setor industrial e profundo entendimento das particularidades regionais, o SESI Tocantins desenvolve soluções personalizadas que combinam análise de dados, diagnóstico técnico e melhores práticas de SST. Essa abordagem promove a construção de ambientes de trabalho mais saudáveis, sustentáveis e tecnicamente robustos, fortalecendo a performance e a conformidade das indústrias do estado.

Nosso portfólio contempla serviços técnicos e preventivos, incluindo:

- > Elaboração e gestão de programas legais de SST (PGR, PCMSO, LTCAT, Avaliação Ergonomia, laudos e avaliações ambientais);
- > Exames e consultas ocupacionais, de qualidade de vida e monitoramento da saúde do trabalhador;
- > Consultorias, diagnósticos e planos de ação para adequação de não conformidade das indústrias;
- > Campanhas de vacinação e ações de prevenção realizadas nas empresas;
- > Programas de promoção da saúde física, mental e qualidade de vida;
- > Palestras, treinamentos e capacitações voltadas à cultura de desenvolvimento humano organizacional;
- > Apoio técnico contínuo às indústrias na gestão de indicadores e melhoria das condições de trabalho.

Essa atuação gera impactos diretos para o setor produtivo. Entre os principais resultados, destacam-se a redução de afastamentos laborais, a diminuição de passivos trabalhistas, a elevação do nível de conformidade e o fortalecimento do bem-estar dos trabalhadores. Esses fatores refletem positivamente na eficiência operacional, no desempenho organizacional e na sustentabilidade das empresas atendidas.

Como diferencial competitivo, o SESI Tocantins combina atendimento regionalizado, proximidade com a indústria e agilidade operacional com o uso de metodologias padronizadas em âmbito nacional, soluções tecnológicas avançadas e plataformas desenvolvidas em rede. Essa integração assegura qualidade técnica, inovação, escala de atendimento e resultados mensuráveis, alinhados às melhores práticas de SST e às exigências normativas vigentes

Dessa forma, o SESI Tocantins se consolida como parceiro estratégico da indústria na gestão integrada de saúde e segurança, contribuindo para empresas mais competitivas, ambientes de trabalho mais saudáveis e processos organizacionais sustentáveis. Ao gerar valor para os negócios e promover qualidade de vida para os trabalhadores, a instituição reafirma seu compromisso com o desenvolvimento responsável e o fortalecimento do setor industrial tocantinense.

Impactos Gerados para a Indústria

A atuação do SESI Tocantins em Saúde e Segurança no Trabalho gera resultados concretos e mensuráveis para o setor produtivo, contribuindo para a sustentabilidade dos negócios, a proteção dos trabalhadores e o fortalecimento da competitividade industrial no estado. Entre os principais impactos observados, destacam-se:

- > Redução de afastamentos decorrentes de doenças ocupacionais e acidentes de trabalho, com diminuição de interrupções na produção;
- > Diminuição de passivos trabalhistas, custos assistenciais e despesas relacionadas à saúde ocupacional;
- > Maior conformidade com as Normas Regulamentadoras e exigências legais de SST, garantindo segurança jurídica às empresas;
- > Fortalecimento da cultura de prevenção, com adoção de práticas seguras e melhoria do comportamento organizacional;
- > Promoção do bem-estar, da saúde física e mental e da qualidade de vida dos trabalhadores;
- > Aumento da produtividade, eficiência operacional e desempenho global das indústrias atendidas.

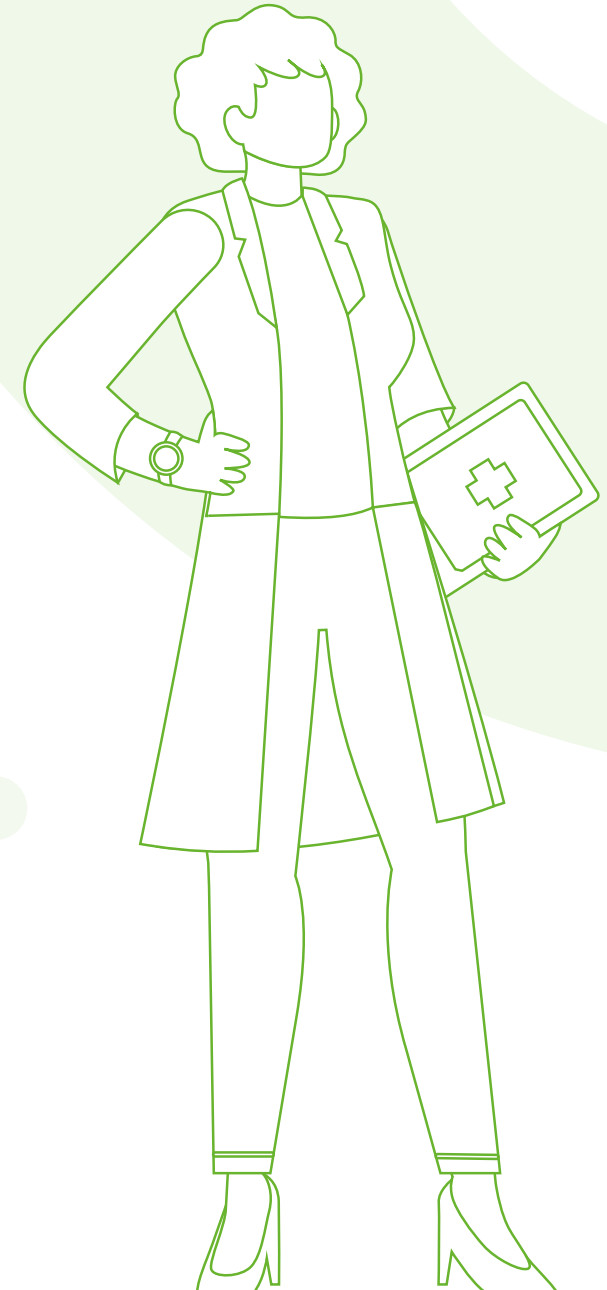

Plataformas e Soluções Tecnológicas

Para fortalecer a gestão, ampliar a qualidade dos serviços e garantir maior eficiência operacional, o SESI Tocantins utiliza soluções e plataformas tecnológicas integradas desenvolvidas em rede nacional. Essas ferramentas promovem a padronização de processos, permitem o acompanhamento de indicadores em tempo real, e viabilizam análises estratégicas de dados, aumentando a precisão na tomada de decisões, ampliando o impacto das ações de saúde e segurança nas indústrias atendidas.

Ao incorporar tecnologia, metodologias validadas e inteligência de dados, o SESI Tocantins potencializa o impacto das ações de saúde e segurança, assegurando maior consistência técnica, agilidade operacional e resultados mensuráveis para as indústrias atendidas. Essa abordagem reforça a governança, fortalece a eficiência dos serviços e contribui diretamente para ambientes de trabalho mais seguros, produtivos e sustentáveis em todo o estado.

Dentre essas Destacam-se:

- **SESI Viva+ (S+)** – sistema de gestão de programas de SST, integrando controle de riscos, monitoramento da saúde ocupacional e ações de promoção da saúde;

- **SESI Telemedicina** – atendimento remoto multiprofissional, ampliando o acesso à assistência em saúde e otimizando o acompanhamento dos trabalhadores;
- **SESI Cursos** – capacitações presenciais e a distância em Normas Regulamentadoras, segurança e saúde no trabalho;
- **Vacina SESI** – solução tecnológica para gestão, controle e monitoramento de campanhas de imunização;
- **WBC** – plataforma de gestão operacional, financeira e de produção dos serviços de promoção da saúde;
- **InfoSESI Viva+** – painel de inteligência de dados e indicadores estratégicos de saúde e segurança.
- **ASSTI** – Avaliação de Saúde e Segurança dos Trabalhadores da Indústria: Como ferramenta estratégica de diagnóstico e planejamento, o ASSTI possibilita a avaliação sistematizada das condições de saúde e segurança nas empresas, identificando riscos, vulnerabilidades e oportunidades de melhoria.

A plataforma subsidia a elaboração de planos de ação personalizados, prioriza intervenções com base em evidências e permite o monitoramento contínuo dos resultados, assegurando maior efetividade, rastreabilidade e impacto das ações de SST no estado. Sua utilização fortalece a gestão preventiva, orienta decisões técnicas e amplia a capacidade das indústrias de promover ambientes de trabalho mais seguros, saudáveis e produtivos.



Diferenciais Competitivos

O SESI Tocantins consolida-se como referência estadual em soluções integradas de Saúde e Segurança no Trabalho, sendo reconhecido pela indústria pela excelência técnica, capacidade de inovação e atuação consultiva orientada a resultados. Sua abordagem alia conhecimento especializado, proximidade com o cliente e metodologias padronizadas, garantindo soluções personalizadas, eficientes e alinhadas às demandas do setor produtivo.

Com uma estrutura moderna, inteligência de dados e equipes qualificadas, o SESI Tocantins fortalece a governança das empresas, contribui para a redução de riscos trabalhistas e amplia a competitividade industrial, sempre pautado pela conformidade, transparência e melhoria contínua.

Nosso portfólio contempla:

- > Consultorias técnicas especializadas em SST, alinhadas à legislação nacional e às melhores práticas de mercado;
- > Elaboração de documentos, laudos e programas legais, assegurando conformidade normativa e segurança jurídica;
- > Diagnósticos situacionais e planos de ação personalizados para mitigação de riscos ocupacionais;
- > Programas de promoção da saúde integral, contemplando aspectos físicos, mentais e comportamentais;

- > Campanhas de imunização e ações preventivas realizadas diretamente nas empresas;
- > Capacitação contínua de trabalhadores, lideranças e equipes técnicas para fortalecimento da cultura de segurança e prevenção.

Como iniciativa estratégica voltada ao engajamento e ao reconhecimento das boas práticas empresariais, o SESI Tocantins realizou o Prêmio SESI Indústria Segura (PIS). Ação que valoriza indústrias com desempenho de destaque em Saúde e Segurança no Trabalho (SST), estimula a melhoria contínua dos ambientes laborais e reforça o compromisso do setor industrial com a proteção, o bem-estar e a saúde e segurança dos trabalhadores.

Reforçando o compromisso institucional com a promoção da saúde e o incentivo à prática esportiva, o SESI Tocantins sediou e protagonizou a realização do ITF Beach Tennis World Tour BT400, promovido no Centro Esportivo SESI Esporte, em Palmas. O evento, dedicado à modalidade de beach tennis, atraiu ampla atenção da mídia ao reunir atletas de diversos países e um público expressivo, evidenciando a capacidade da instituição em atender participantes e espectadores em um contexto internacional.

A cobertura fortaleceu a visibilidade da marca SESI como promotora de eventos esportivos de grande

porte e evidenciou sua atuação no incentivo à prática esportiva e à promoção da saúde, reforçando o papel institucional da organização no estímulo ao bem-estar e à melhoria da qualidade de vida da população.

A participação na 1ª Corrida Nacional do SESI no Tocantins também ganhou ampla visibilidade da mídia estadual ao reunir aproximadamente 1.200 participantes entre trabalhadores da indústria, corredores amadores, profissionais e famílias, promovida com largada e chegada na Arena SESI Esporte, em Palmas, mobilizou a comunidade local em torno das modalidades de 5 km, 10 km e caminhada. A cobertura destacou o alcance social da iniciativa, reforçando os objetivos de incentivar a prática esportiva, promover inclusão e fortalecer ações voltadas à saúde e à qualidade de vida, com a participação ativa de diferentes faixas etárias e categorias.

Inovamos no cuidado com a saúde integral do trabalhador, investindo em infraestrutura física e tecnológica para oferecer serviços de reabilitação, por meio da implantação dos Centros de Reabilitação do SESI no Tocantins. A iniciativa tem como objetivo apoiar a indústria na gestão dos afastamentos de seus trabalhadores, além de contribuir para o reingresso desses profissionais no mercado de trabalho, fortalecendo a produtividade e o bem-estar no ambiente laboral.



Compromisso com a Excelência Técnica

A qualidade técnica na prestação dos serviços de Saúde e Segurança no Trabalho é um dos pilares da atuação do SESI Tocantins. O regional mantém padrões elevados de atendimento, com processos estruturados, metodologias consolidadas e foco na entrega de resultados para as indústrias.

Contamos com equipe multiprofissional qualificada e em constante atualização, com investimentos contínuos em capacitação e aperfeiçoamento técnico. Essa prática garante segurança na execução dos serviços, conformidade com a legislação e maior eficiência nas soluções oferecidas.

Cada atendimento é realizado de forma personalizada, considerando as características e necessidades de cada empresa, assegurando precisão técnica, confiabilidade das informações e efetividade das ações implementadas.

Dessa forma, o SESI Tocantins reforça seu papel como parceiro técnico da indústria, oferecendo serviços consistentes, padronizados e orientados à melhoria contínua das condições de trabalho.

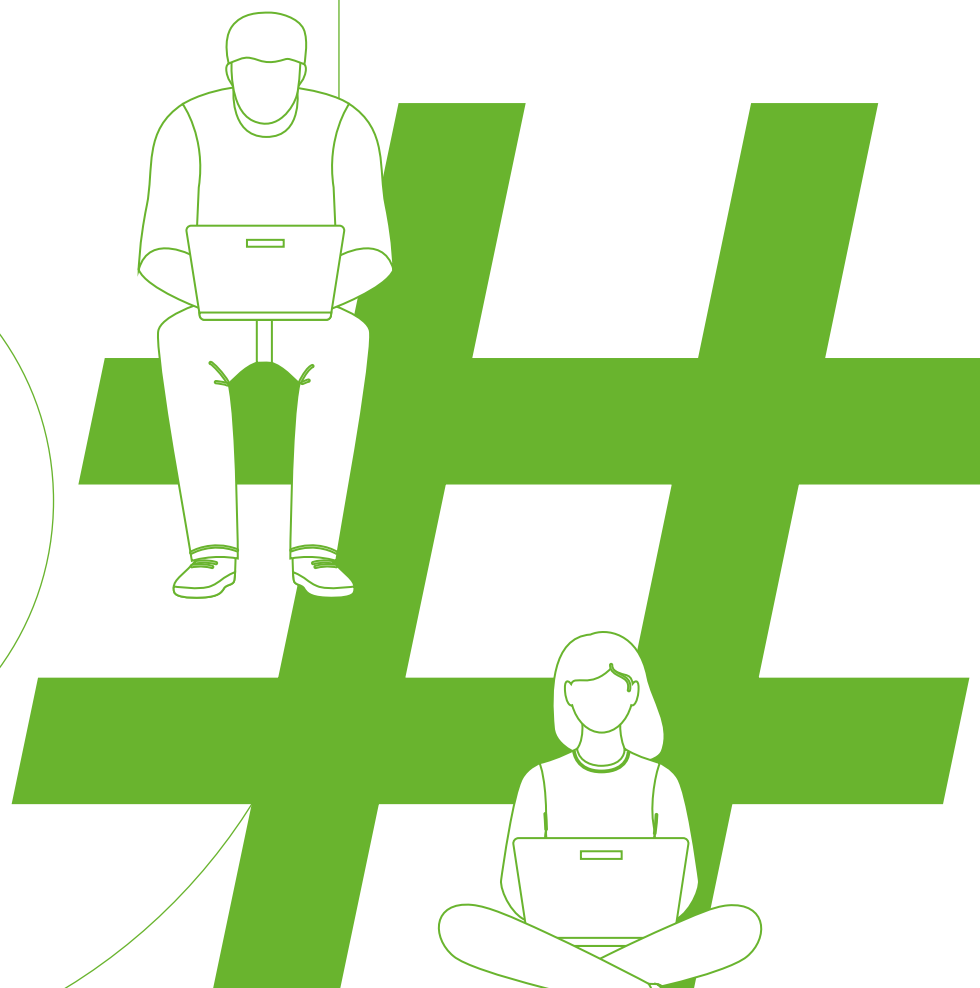

COMO ATUAMOS

Governança

O sucesso do SESI em atender ao seu público-alvo em todas as regiões do País é fundamentado em um modelo de governança que está preparado para operar em rede e implementar estratégias acordadas entre os Departamentos Nacional e Regionais, alocando de forma estratégica os recursos arrecadados em benefício da indústria. Esse modelo de governança é estruturado de maneira descentralizada em dois planos que interagem e se complementam de modo harmonioso para alcançar os objetivos do SESI: o plano externo e o plano interno.

Governança no plano externo

O SESI é um Serviço Social Autônomo com personalidade jurídica de direito privado e sem fins lucrativos, vinculado ao Sistema Confederativo Sindical da Indústria, que não integra a Administração Pública. Sua estrutura de governança é administrada pela Confederação Nacional da Indústria (CNI), de acordo com o Decreto-Lei nº 9.403, de 25 de junho de 1946, a quem também coube a elaboração do seu Regulamento, destinado a estabelecer normas para sua organização e direção, aprovado pelo Decreto-Lei nº 57.375, de 02 de dezembro de 1965.

A governança no plano externo decorre da vinculação da entidade à Confederação Nacional da Indústria. Uma vez criado o SESI, coube – e continua cabendo – à CNI a iniciativa de definir a estrutura organizacional, os poderes, as competências, a composição e a forma de funcionamento dos órgãos internos, bem como exercer, direta ou indiretamente, a administração superior da entidade.

A lei atribuiu à CNI a função de organizar e dirigir o SESI porque, como representante legal do conjunto das empresas industriais responsáveis pelo seu financiamento, na forma prevista no Art. 240 da CF/88, detém a legitimidade para, em nome delas, exercer o controle e a administração superior da entidade que financiam.

Além disso, essa instituição é profunda conhecedora das demandas das indústrias e dos industriários, na medida em que seus quadros diretivos são, obrigatoriamente, preenchidos por empresários industriais, que logram imprimir no SESI uma gestão privada e dotada de visão empresarial.

E, ao conceber a estrutura organizacional do SESI, a CNI compartilhou com as Federações das Indústrias estaduais, nas quais participam os sindicatos representativos das categorias econômicas industriais, a função de dirigi-lo, com o objetivo,





nessa descentralização, de conferir à governança da entidade maior legitimidade, agilidade e proximidade com as especificidades regionais.

Governança no plano interno

A governança no plano interno, estabelecida no Regulamento do SESI, é exercida por órgãos nacionais e regionais, sob regime de unidade normativa e descentralização executiva.

Compõem os órgãos nacionais, com jurisdição em todo o País, o Conselho Nacional – órgão colegiado com função normativa e fiscalizadora superior, com poder de correção; e o Departamento Nacional – órgão administrativo incumbido de promover, de forma executiva e sistêmica, os objetivos institucionais.

Cabe também ao Conselho Nacional constituir a Comissão de Orçamento, com atribuição de fiscalizar a execução orçamentária e a movimentação de fundos do Departamento Nacional e dos Departamentos Regionais.

Por sua vez, os órgãos regionais, instalados em cada estado e no Distrito Federal – onde houver federação de indústrias filiada à CNI –, são integrados por um Conselho Regional, com função normativa local, e por um Departamento Regional

responsável pela administração e execução dos serviços institucionais, na respectiva base territorial, cuja direção é exercida pelo Presidente da Federação das Indústrias do estado.

O regime de unidade normativa, garantido pela atuação do Conselho Nacional, e a coordenação sistêmica e estratégica – exercida pelo Departamento Nacional –, concorrem para a redução das assimetrias regionais, inclusive financeiras. Esta prática converge para a disseminação e padronização de metodologias de negócios pautadas pelas melhores práticas de gestão, para a prestação de serviços com a mesma qualidade em todo o Brasil, assegurando o jeito SESI de atuar.

A direção do Departamento Regional do SESI Tocantins é exercida pelo Presidente da Federação das Indústrias do Estado, observando o modelo de governança descentralizada do Sistema SESI. Os Departamentos Regionais são vinculados às Federações das Indústrias dos respectivos estados e gozam de autonomia administrativa, financeira e de gestão de pessoas, em conformidade com as diretrizes e normas gerais estabelecidas pelos órgãos nacionais.

Esse modelo de governança descentralizada favorece a proximidade com as indústrias da base territorial, possibilitando maior aderência às demandas regionais e efetividade na prestação dos serviços.



Esse arranjo de governança contribui para a geração de valor institucional no curto, médio e longo prazo, ao fortalecer o relacionamento com as indústrias, trabalhadores, sociedade e demais partes interessadas, assegurando sustentabilidade, legitimidade e alinhamento aos objetivos estratégicos do SESI Tocantins.

Além das instâncias deliberativas e executivas, o SESI Tocantins conta com instâncias internas de apoio à governança, voltadas à promoção da integridade, da transparência e da mitigação de riscos. Destaca-se a atuação da Unidade de Compliance, responsável por promover a aderência às normas legais, regulatórias e institucionais, bem como por apoiar a gestão na identificação e mitigação de riscos legais, regulatórios e reputacionais, com suporte do Comitê de Compliance. Nesse contexto, o Compliance se consolida como instância relevante de governança, contribuindo para a tomada de decisão responsável, o fortalecimento dos controles internos e a preservação da reputação institucional

O SESI Tocantins dispõe ainda de Ouvidoria institucional, que atua como canal de comunicação com os públicos interno e externo, assegurando o tratamento e apuração de manifestações, inclusive denúncias de desvios éticos ou ilícitos, com garantia de confidencialidade, imparcialidade e não retaliação,

gerida por um ouvidor formalmente designado, o qual conta com o apoio do Comitê de Ética.

A Auditoria Interna integra o sistema de controle interno da entidade, avaliando a aderência da gestão às normas internas e aos dispositivos legais aplicáveis, contribuindo para o aprimoramento dos processos, da governança e do controle da gestão.

No âmbito da governança, o SESI Tocantins também mantém estruturados os processos de Proteção de Dados Pessoais e Segurança da Informação, em conformidade com a legislação vigente, especialmente a Lei Geral de Proteção de Dados (LGPD), com atuação coordenada da área de Compliance e das áreas técnicas responsáveis, visando à proteção das informações, à mitigação de riscos e à preservação da confiança institucional.

A conexão e a interação entre a governança externa e a interna são permanentes e podem ocorrer de forma direta e indireta.

Nos anexos do Relatório, apresenta-se a descrição detalhada da governança corporativa do SESI. As informações relativas à estrutura organizacional, competências e legislação aplicável encontram-se disponíveis no Site da Transparência e Prestação de Contas do Tribunal de Contas da União (TCU), no módulo “Estrutura, Competências e Legislação”, por meio do link <http://transparencia.sesi-to.com.br/PrestacaoContas>.



Modelo de negócios

Nossa Missão: Elevar a produtividade da indústria, transformando os trabalhadores e seus dependentes por meio da educação e saúde e segurança na indústria.

Nossa Visão: Ser reconhecido como a melhor empresa na prestação de serviço nas áreas de educação e saúde para a indústria.

Nosso Propósito:

Transformar vidas para uma indústria mais competitiva

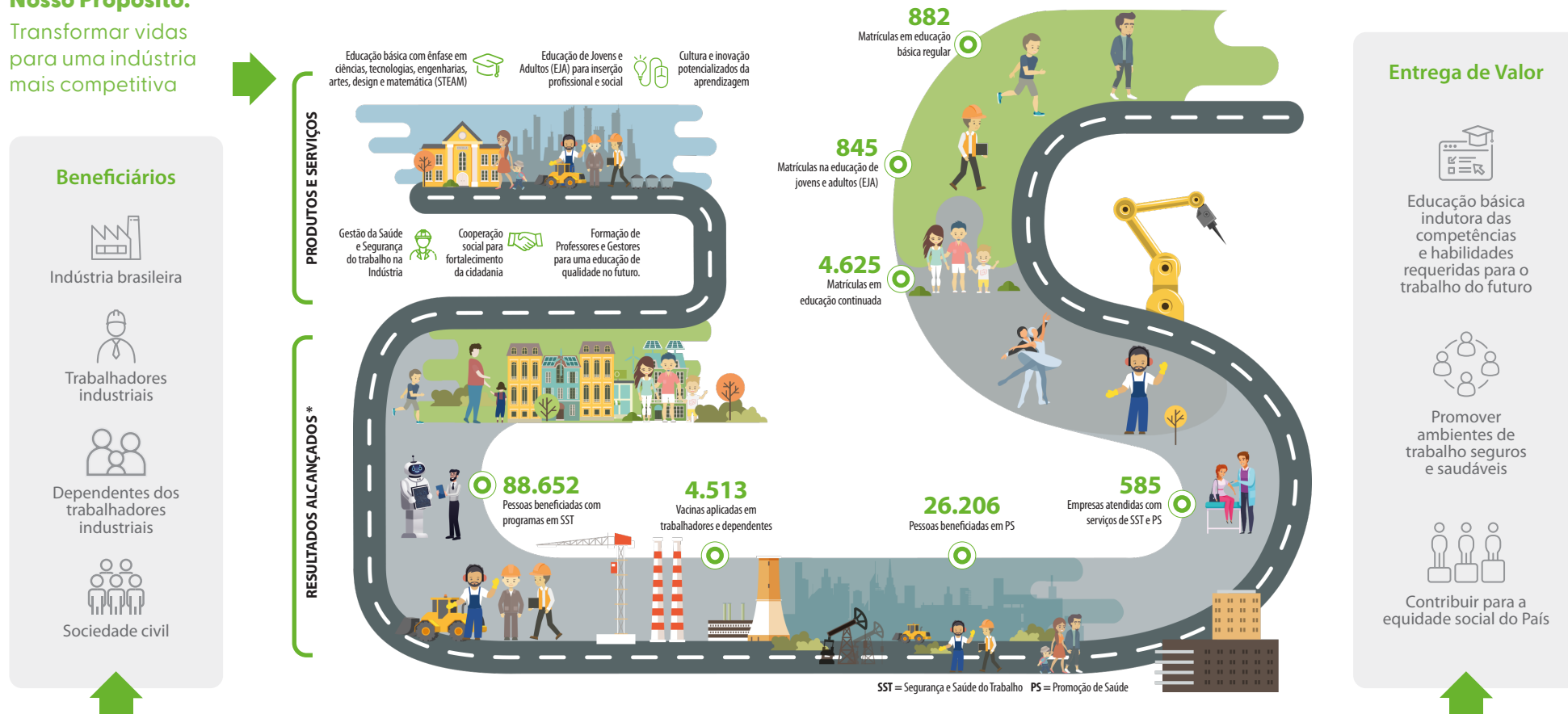

Nossos Recursos Sistêmicos

95,9 mi em receita total

259 Empregados

97 Municípios atendidos

3 Escolas

11 Unidade móveis

3 Centros de Saúde e Segurança do Trabalho

3 Centros de Promoção de Saúde

Nota: Dados de Resultados Alcançados conforme Atendimento Social realizado em 2025



NOSSA ESTRATÉGIA E NOSSOS RESULTADOS

NOSSA ESTRATÉGIA

Uma estratégia bem definida é condição essencial para gerar resultados consistentes e sustentáveis. A atuação do SESI é orientada por um Plano Estratégico Sistêmico, construído de forma coletiva entre o Departamento Nacional e os Departamentos Regionais, assegurando unidade de propósito, coerência institucional e alinhamento nacional.

No âmbito do Plano Estratégico Sistêmico, o Departamento Regional do SESI atua como instância executora e articuladora da estratégia no território, sendo responsável por desdobrar os objetivos estratégicos nacionais em metas regionais pactuadas, alinhadas às diretrizes do Departamento Nacional. A partir dessas metas, o Departamento Regional planeja, executa, monitora e avalia as ações estratégicas, assegurando a aderência às prioridades da indústria local e a contribuição efetiva para os resultados sistêmicos.

Esse processo conjunto, define objetivos estratégicos comuns, aplicados de maneira estruturada em todo o território nacional, fortalecendo o posicionamento institucional do SESI, ampliando a eficiência operacional, expandindo o atendimento e enfrentando, de forma coordenada, os desafios permanentes impostos pelo ambiente econômico, social e industrial.

Consciente de seu papel social e de sua influência na sociedade, o SESI atua de forma direta na transformação da vida do trabalhador, preparando-o para uma indústria mais produtiva, segura e competitiva. Sua metodologia está orientada ao atendimento das indústrias e dos trabalhadores, com foco na gestão de Segurança e Saúde no Trabalho (SST), na promoção da saúde e na educação, alcançando também dependentes e a comunidade em geral.

O planejamento estratégico do SESI é conduzido com foco permanente em três resultados prioritários: (i) a atualização de contexto e demandas da indústria; (ii) o alinhamento da atuação sistêmica para maior impacto e (iii) a comunicação clara aos seus públicos.

O monitoramento contínuo do plano estratégico é elemento central desse processo, permitindo avaliar resultados, corrigir rumos e responder, com agilidade, às mudanças do ambiente externo. As transformações provocadas pela difusão das tecnologias digitais, intensificadas no período pós-pandêmico, impuseram mudanças profundas na forma de atuação institucional, exigindo uma análise estratégica permanente, com revisões contínuas da estratégia sistêmica, de modo a assegurar sua aderência às mudanças

do ambiente, às demandas da sociedade e aos desafios institucionais.

Como parte do esforço permanente de aprimoramento da gestão, o SESI desenvolve o Programa de Eficiência em Gestão (PEG), iniciativa voltada ao fortalecimento dos processos internos, ao uso responsável dos recursos e à melhoria contínua dos resultados.

O programa busca tornar a gestão mais simples, objetiva e orientada por dados, promovendo maior controle sobre despesas, padronização de procedimentos e acompanhamento sistemático das metas. A proposta é assegurar que planejamento e execução caminhem de forma integrada, reduzindo desperdícios e aumentando a efetividade das ações.

Alinhado ao Plano Estratégico Sistêmico 2025–2027, o Programa de Eficiência da Gestão (PEG) funciona como suporte direto à implementação da estratégia, contribuindo para o equilíbrio econômico-financeiro, para a eficiência operacional e para a entrega de resultados consistentes à indústria e à sociedade. Trata-se de uma iniciativa que reforça a cultura de responsabilidade, disciplina gerencial e foco em desempenho, valores que sustentam a atuação institucional do SESI.

Enquanto organização de interesse social, o SESI mantém alinhamento com os Objetivos de Desenvolvimento Sustentável (ODS), estabelecidos pela Organização das Nações Unidas (ONU), reconhecendo-os como referência para a construção de uma atuação responsável, equilibrada e orientada ao futuro.

Nesse contexto, o SESI adota práticas estruturadas nas dimensões ambiental, social e de governança, alinhadas aos princípios do ESG (Environmental, Social and Governance), integrando sustentabilidade, responsabilidade institucional e solidez na gestão como fundamentos permanentes de sua estratégia.



Parceiro relevante da indústria e detentor dos insumos necessários para apoiar o setor a superar seus desafios, impactar os jovens e os trabalhadores para torná-los mais motivados, qualificados, seguros e produtivos, o SESI reafirma seu propósito

institucional de **“TRANSFORMAR VIDAS PARA UMA INDÚSTRIA MAIS COMPETITIVA”.**

Consciente de seu papel relevante para o desenvolvimento do país, o SESI define, em seu Plano Estratégico Sistêmico, a sociedade como principal cliente e, em especial, a indústria brasileira, como sua mantenedora. A partir dessa diretriz, o planejamento estabelece desafios específicos para cada público, organizados em dois eixos estruturantes de atuação: Educação, com foco predominante na sociedade e em seus dependentes; e Saúde e Segurança, direcionada prioritariamente às demandas da indústria.

Reconhecendo seu potencial de contribuição para a educação básica, o SESI posiciona-se como indutor do desenvolvimento das competências e habilidades exigidas pelo trabalho do futuro. Para tanto, suas ações estão orientadas à consolidação da metodologia STEAM, plenamente conectada às demandas do mercado de trabalho, com foco em uma aprendizagem prática, integrada e voltada à produtividade

No eixo da promoção da saúde e da segurança, a atuação do SESI na indústria, segmento no qual a instituição é reconhecida pelos empresários como principal parceira em Saúde e Segurança no Trabalho. Essa imagem institucional foi construída a partir de uma estratégia consistente, desenvolvida ao longo da última década, voltada à promoção

de ambientes de trabalho mais seguros, saudáveis e produtivos para os trabalhadores da indústria.

O ciclo estratégico vigente compreende o período de 2025 a 2027 e adota como modelo de gestão a metodologia Balanced Scorecard (BSC). Essa abordagem, orientada à execução e ao acompanhamento sistemático das ações estratégicas, reconhece que o planejamento ocorre em um ambiente dinâmico e sujeito a constantes mudanças, exigindo monitoramento contínuo, avaliação de impactos e ajustes oportunos. O modelo também assegura o alinhamento entre estratégia, planejamento e orçamento.

O mapa estratégico, representado por meio de diagrama, apresenta de forma clara e integrada os 15 objetivos estratégicos, distribuídos em quatro perspectivas e seis focos de atuação, abrangendo todos os níveis organizacionais. Essa representação facilita a comunicação interna, orienta a execução das ações e contribui para a entrega de resultados alinhados à estratégia institucional. A seguir, apresenta-se o Mapa Estratégico Sistêmico 2025–2027.

Mapa Estratégico Sistêmico 2025-2027

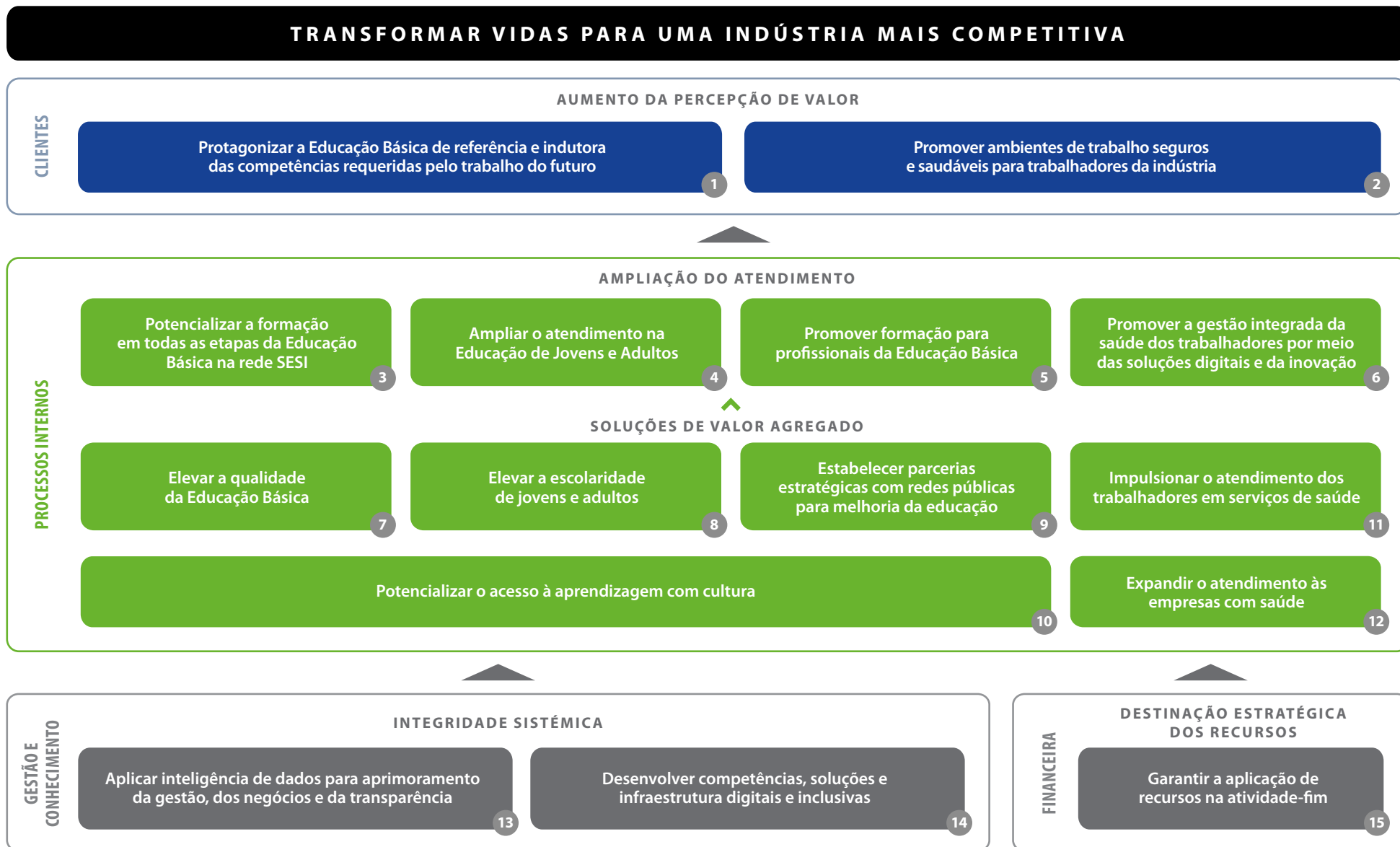

Como uma organização de interesse social, o SESI está atento às diretrizes da Agenda 2030, parte do Pacto Global proposto pela Organização das Nações Unidas (ONU) para orientar a humanidade até 2030, por meio de 17 Objetivos de Desenvolvimento Sustentável (ODS). Para contribuir com esses objetivos e alinhar-se ao desenvolvimento sustentável, o SESI adota práticas de responsabilidade ambiental, social e de governança, referidas pelo termo em inglês Environment, Social and Governance (ESG). Tal interação permite que o SESI não apenas atenda às demandas sociais e ambientais contemporâneas, mas também se posicione como agente de mudança positiva, identificando oportunidades de inovação e tornando evidente quais ações devem ser construídas para contribuir para um futuro mais justo, sustentável e equitativo.

VINCULAÇÃO DO PLANO ESTRATÉGICO SISTÊMICO AOS OBJETIVOS DE DESENVOLVIMENTO SUSTENTÁVEL			
OBJETIVO ESTRATÉGICO	ODS VINCULADO	OBJETIVO ESTRATÉGICO	ODS VINCULADO
1 Protagonizar a Educação Básica de referência e indutora das competências requeridas pelo trabalho do futuro		9 Estabelecer parcerias estratégicas com redes públicas para melhoria da educação	
2 Promover ambientes de trabalho seguros e saudáveis para trabalhadores da indústria		10 Potencializar o acesso à aprendizagem com cultura	
3 Potencializar a formação em todas as etapas da Educação Básica na rede SESI		11 Impulsionar o atendimento dos trabalhadores em serviços de saúde	
4 Ampliar o atendimento na Educação de Jovens e Adultos		12 Expandir o atendimento às empresas com saúde	
5 Promover formação para profissionais da Educação Básica		13 Aplicar inteligência de dados para aprimoramento da gestão, dos negócios e da transparência	
6 Promover a gestão integrada da saúde dos trabalhadores por meio das soluções digitais e da inovação		14 Desenvolver competências, soluções e infraestrutura digitais e inclusivas	
7 Elevar a qualidade da Educação Básica		15 Garantir a aplicação de recursos na atividade-fim	
8 Elevar a escolaridade de jovens e adultos			

Para mais informações sobre os Objetivos de Desenvolvimento Sustentável e o progresso da Agenda 2030 no Brasil, acesse o portal oficial: <https://odsbrasil.gov.br/>

NOSSOS RESULTADOS

Os resultados apresentados refletem as iniciativas desenvolvidas pelo Departamento Regional do Sesi Tocantins ao longo do exercício, no atendimento à indústria, aos trabalhadores, seus dependentes e à sociedade, com foco na qualidade, na eficiência e na responsabilidade institucional.

A apresentação dos resultados está organizada por focos de atuação do Plano Estratégico Sistêmico, em articulação com o Programa de Eficiência da Gestão e o Plano de Ação e Orçamento de 2025, utilizando quadros-resumo, gráficos e indicadores para facilitar a leitura e a compreensão. Essa estrutura evidencia, de forma clara e visual, o desempenho do Sesi Tocantins na melhoria de seus produtos e serviços, na geração de valor para os clientes, na ampliação do atendimento, no fortalecimento da integridade institucional, no desenvolvimento de competências e na aplicação responsável dos recursos.

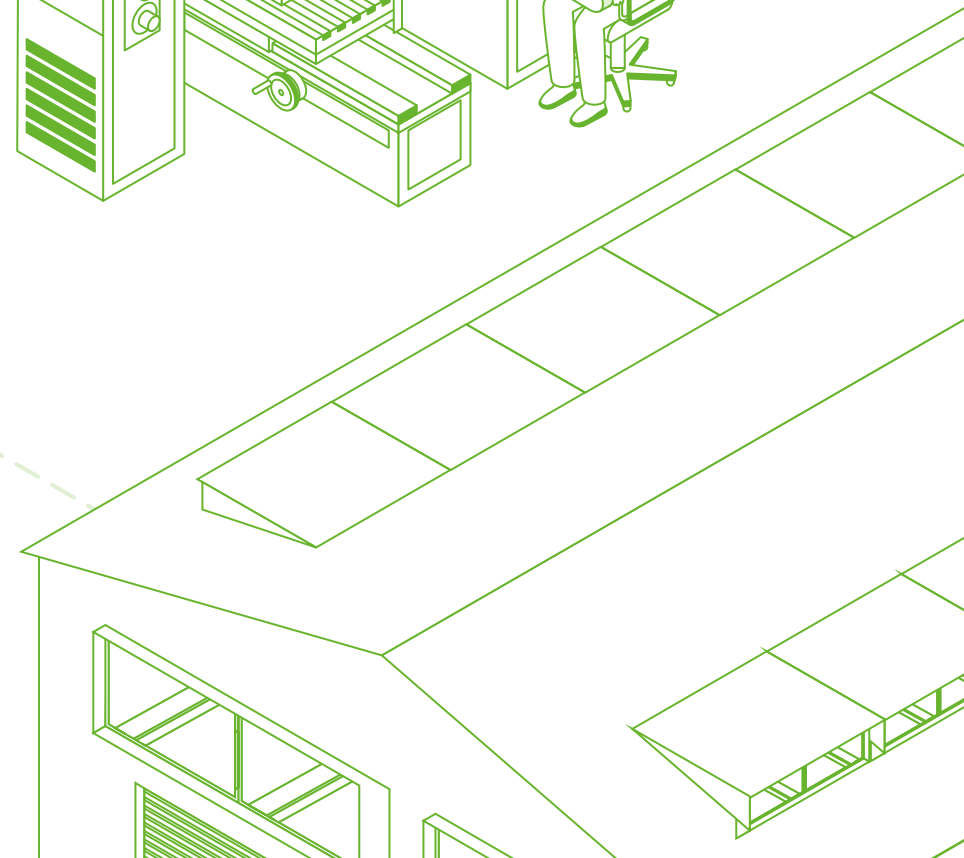
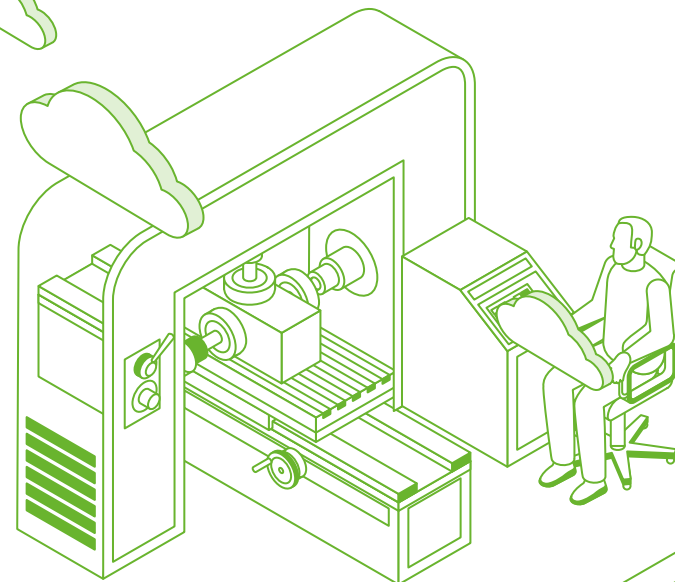
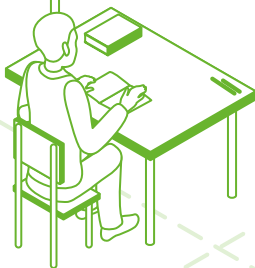

Aumento da Percepção de Valor

As iniciativas desenvolvidas pelo SESI Tocantins em 2025 estiveram direcionadas ao fortalecimento da percepção de valor junto à sociedade e de forma prioritária, à indústria, reafirmando o papel institucional do SESI como parceiro estratégico para o desenvolvimento do trabalho e da qualidade de vida do trabalhador.

A atuação concentrou-se em ampliar a relevância dos produtos e serviços ofertados, assegurando alinhamento às demandas atuais e futuras do mundo do trabalho, com foco nos pilares da educação básica e continuada, bem como da saúde e segurança no trabalho. Essas ações contribuíram para posicionar o SESI como uma instituição que antecipa tendências, incorpora novos conhecimentos e entrega soluções consistentes à indústria tocantinense.

O fortalecimento da marca SESI decorre da capacidade de gerar resultados percebidos e reconhecidos por seus clientes. Nesse sentido, o SESI Tocantins atuou de forma integrada para consolidar sua imagem como instituição confiável, inovadora e orientada à geração de valor, transferindo conhecimento, promovendo ambientes de trabalho mais seguros e saudáveis e contribuindo para a formação de trabalhadores mais preparados para os desafios contemporâneos e futuros.

OBJETIVO ESTRATÉGICO

1. **PROTAGONIZAR A EDUCAÇÃO BÁSICA DE REFERENCIA E INDUTORA DAS COMPETÊNCIAS REQUERIDAS PELO TRABALHO DO FUTURO**



Fonte: Pacto Global – ONU

Posicionar o SESI, em âmbito nacional, como instituição de referência na qualidade da Educação Básica. Reforçar o compromisso com a formação de estudantes capazes de transformar a realidade, por meio da implementação de um modelo educacional que amplie oportunidades, alinhado aos avanços sociais, científicos e tecnológicos. Promover a inovação no ambiente escolar, sustentada por um projeto pedagógico que dialogue com as demandas das novas gerações e esteja orientado para o futuro. Ser reconhecido pela excelência do ensino, pela qualificação dos profissionais da educação e por uma gestão orientada por evidências, disseminando esse conhecimento para além da Rede SESI.

O objetivo estratégico apresentou iniciativas no exercício, por meio da execução de ações estruturantes que contribuíram para o fortalecimento da percepção de valor do Ensino Fundamental II no âmbito do SESI Tocantins.

Destaca-se a inauguração da Escola SESI de Referência de Palmas, concebida com infraestrutura moderna, ambientes pedagógicos inovadores e recursos tecnológicos voltados ao desenvolvimento de competências contemporâneas, incluindo robótica educacional e a adoção de metodologias ativas de aprendizagem.

Adicionalmente, ao longo de 2025, foram intensificadas ações de visibilidade da educação tecnológica, com destaque para a realização e divulgação da Etapa Estadual da Olimpíada Brasileira de Robótica (OBR) e para a participação em eventos de grande alcance, reforçando, junto à sociedade e à indústria, a imagem institucional de uma educação alinhada às demandas do futuro do trabalho.

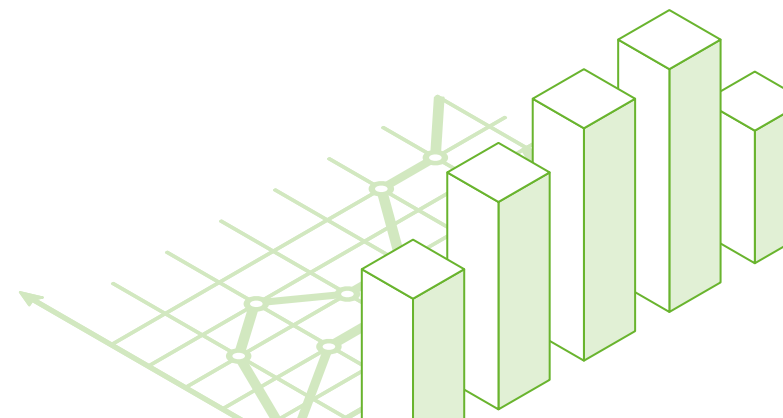

Indicador

1.2. ISESI Ensino Fundamental II

▶ META	6,6
▶ RESULTADO	-
▶ % DE REALIZAÇÃO	-

Em razão da indisponibilidade do resultado o indicadore não será considerado na apuração do exercício de 2025.

PROGRAMA DE EFICIÊNCIA DA GESTÃO

Custo Hora-aluno do Ensino Fundamental II

▶ META	11,80
▶ RESULTADO	12,39

No exercício de 2025, o indicador de custo hora-aluno do Ensino Fundamental II registrou resultado + 5% acima da meta estabelecida, mantendo-se, contudo, dentro da margem considerada aceitável no âmbito do Programa de Eficiência da Gestão.

O desempenho observado reflete o desafio de conciliar a manutenção da qualidade educacional com a racionalidade na alocação de recursos, especialmente em um contexto de consolidação da oferta e garantia do padrão pedagógico, evidenciando o compromisso institucional com a sustentabilidade da operação.

Apesar do desvio, o resultado não compromete a percepção de valor do serviço educacional, mantendo o equilíbrio entre qualidade e eficiência operacional, com expectativa de adequação gradual do custo nos ciclos subsequentes, à medida que a oferta se estabiliza e os ganhos de escala são potencializados.

Indicador

1.3. ISESI Ensino Médio

▶ META	7,7
▶ RESULTADO	-

Em razão da indisponibilidade do resultado o indicador não será considerado na apuração do exercício de 2025.

PROGRAMA DE EFICIÊNCIA DA GESTÃO

Custo Hora-aluno do Ensino Médio

▶ META	13,77
▶ RESULTADO	14,54

No exercício de 2025, o indicador de custo hora-aluno do Ensino Médio registrou resultado 5,59% acima da meta estabelecida, mantendo-se, contudo, dentro da margem considerada aceitável no âmbito do Programa de Eficiência da Gestão.

O desempenho observado reflete o desafio de conciliar a manutenção da qualidade educacional com o equilíbrio dos custos operacionais, especialmente em um contexto de consolidação da oferta e ampliação do atendimento.

Apesar do desvio, o resultado não compromete a percepção de valor do serviço educacional, mantendo o equilíbrio entre qualidade e eficiência na aplicação dos recursos, com expectativa de adequação gradual do custo nos ciclos subsequentes.

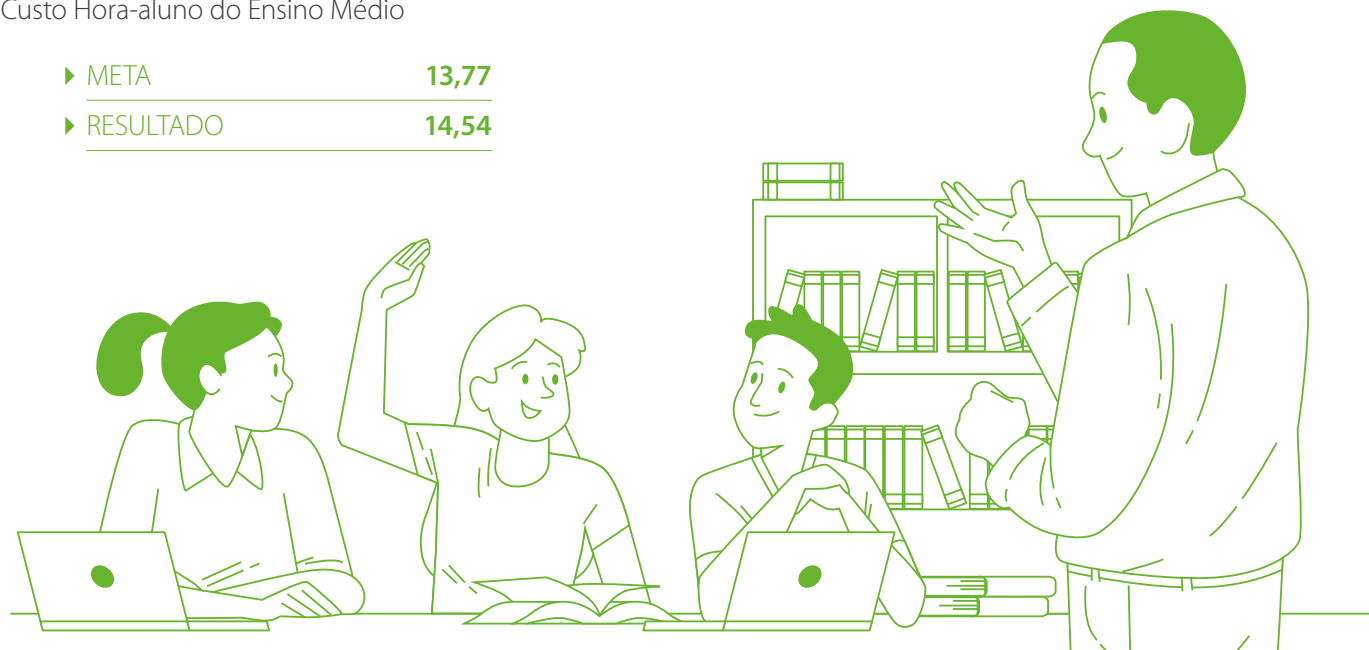

Indicador

1.4. Taxa de Ocupação dos alunos da EJA

▶ META	60%
▶ RESULTADO	91,7%
▶ % DE REALIZAÇÃO	152,83%

A Taxa de Ocupação da EJA, que mede o nível de preenchimento das vagas ofertadas na modalidade, alcançou, em 2025, 152,83% de realização, evidenciando desempenho significativamente superior ao planejado e forte adesão à oferta educacional.

O resultado reflete a efetividade das estratégias adotadas ao longo do período, com destaque para a ampliação das ações de mobilização, o fortalecimento das parcerias institucionais e a maior integração com demandas do mercado de trabalho.

Nesse contexto, o SESI promoveu iniciativas voltadas ao desenvolvimento de competências profissionais e à inserção dos estudantes no mercado, incluindo articulação com parceiros estratégicos, como o SENAI, e ações de divulgação de oportunidades de emprego.

O desempenho alcançado reforça o papel da EJA como instrumento de transformação social e desenvolvimento econômico, contribuindo para a qualificação da mão de obra e para a geração de valor à indústria.

Ampliação do Atendimento

Em 2025, o SESI Tocantins concentrou seus esforços na ampliação do atendimento à indústria, aos trabalhadores e à sociedade, consolidando sua presença nos municípios do estado e reforçando sua atuação como instituição de alcance estadual. A capilaridade operacional do SESI se destacou como diferencial estratégico, permitindo a oferta de soluções estruturadas e de qualidade, alinhadas às necessidades dos clientes em diferentes regiões do Tocantins.

Essa expansão ocorreu de forma planejada, com a diversificação e o aprimoramento do portfólio de serviços, priorizando soluções de valor agregado e aderentes às demandas locais da indústria. Com isso, ampliou-se o acesso à educação básica e continuada, além de ações voltadas para saúde e segurança no trabalho, reafirmando o compromisso institucional com o desenvolvimento regional e a melhoria das condições de vida e trabalho.

Ao fortalecer sua presença e ampliar o alcance das entregas, o SESI Tocantins consolidou o relacionamento com seus públicos estratégicos e elevou a relevância de sua atuação. A expansão esteve sempre associada à eficiência operacional, à qualidade dos serviços e à geração de resultados consistentes para a indústria tocantinense.



OBJETIVO ESTRATÉGICO

3. POTENCIALIZAR A FORMAÇÃO EM TODAS AS ETAPAS DA EDUCAÇÃO BÁSICA NA REDE SESI



Fonte: Pacto Global – ONU

O objetivo estratégico visa apoiar o amplo desenvolvimento dos estudantes, da infância à juventude, em todas as etapas da Educação Básica (Educação Infantil, Ensino Fundamental e Ensino Médio), possibilitando que a trajetória de ensino seja sustentada por um modelo de educação que oferece oportunidades a todos.

O objetivo estratégico foi alcançado, no exercício, com o seguinte resultado:

Indicador

3. Expansão de matrículas em todas as etapas da educação básica

▶ META	822
▶ RESULTADO	879
▶ % DE REALIZAÇÃO	107%

A expansão de matrículas na educação básica, que considera o número de alunos atendidos na Educação Infantil, Ensino Fundamental II e Ensino Médio, alcançou, em 2025, 107% de realização,

superando a meta estabelecida e evidenciando crescimento na capacidade de atendimento.

O desempenho observado reflete a ampliação da infraestrutura educacional, a consolidação da Escola SESI de Referência e a adoção de estratégias mais eficazes de captação de alunos, contribuindo para o aumento da demanda.

Adicionalmente, a integração de ações educacionais complementares, incluindo atividades culturais e iniciativas voltadas ao desenvolvimento integral dos estudantes, reforçou a atratividade da oferta e ampliou o alcance do atendimento.

O resultado obtido demonstra avanço consistente na expansão da educação básica, fortalecendo o posicionamento institucional e ampliando o impacto das ações educacionais junto à comunidade.

Indicador

4. Expansão de matrículas da Nova EJA e EJA Profissionalizante Integrada

▶ META	854
▶ RESULTADO	840
▶ % DE REALIZAÇÃO	98%

A expansão de matrículas na Nova EJA e na EJA Profissionalizante Integrada, mensurada pelo número de estudantes atendidos nas modalidades, alcançou, em 2025, 98% de realização,

evidenciando desempenho próximo à meta estabelecida.

Embora ligeiramente inferior ao planejado, o resultado demonstra consistência na execução das estratégias de mobilização e na manutenção da oferta educacional, mesmo em um contexto de desafios relacionados à captação de alunos.

Com vistas à ampliação do atendimento, foram intensificadas ações de divulgação e relacionamento institucional, incluindo campanhas em redes sociais, inserções em mídias tradicionais, participação em eventos e fortalecimento de parcerias com indústrias locais, ampliando o alcance da oferta.

O desempenho alcançado reforça a efetividade das iniciativas implementadas e indica potencial de crescimento nos próximos ciclos, com base no aprimoramento contínuo das estratégias de captação e engajamento.

PROGRAMA DE EFICIÊNCIA DA GESTÃO

Custo Hora-aluno do EJA Profissionalizante (Ensino Médio)

▶ META	7,3
▶ RESULTADO	7,36

Em 2025, o custo hora-aluno da EJA Profissionalizante apresentou leve variação de +0,82% em relação à meta estabelecida, mantendo-se dentro da margem prevista.

O resultado reflete o desafio de conciliar a qualidade do ensino com o equilíbrio dos custos da modalidade, evidenciando o esforço contínuo na gestão eficiente dos recursos.

A variação observada está associada a ajustes operacionais necessários à manutenção do padrão pedagógico e à consolidação da oferta, sem impacto relevante sobre o planejamento financeiro ou a sustentabilidade da modalidade.

O indicador demonstra controle adequado dos custos, preservando a qualidade da entrega educacional e a racionalidade na aplicação dos recursos.

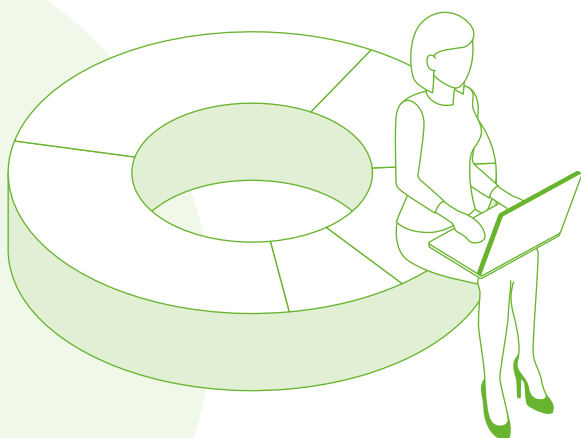

OBJETIVO ESTRATÉGICO

5. PROMOVER FORMAÇÃO DE EXCELÊNCIA PARA PROFISSIONAIS DA EDUCAÇÃO BÁSICA



Fonte: Pacto Global – ONU

Implementar programas de formação contínua de alta qualidade para os profissionais da Educação Básica, assegurando que eles estejam formados com as melhores práticas pedagógicas e desenvolvam as competências necessárias para enfrentar os desafios contemporâneos da educação. Expandir as horas de formação promovidas pelos Departamentos Regionais (DRs) para os educadores de dentro e de fora da rede SESI.

O objetivo estratégico apresentou iniciativas no exercício, por meio da execução de ações estruturantes que contribuiriam com a formação de excelência para profissionais da educação básica, conforme descrito a seguir:

Jornada Pedagógica: Ação estruturante envolvendo formação continuada, alinhamento estratégico, oficinas interdisciplinares e atualização pedagógica, com foco em neurociência, planejamento 2025, tecnologias educacionais, avaliação e organização pedagógica por etapas de ensino, garantindo coerência institucional e bases sólidas para o início do ano letivo.

Replicação das formações do Departamento Nacional (DN): Participação dos membros do Núcleo de Formação em capacitações promovidas pelo DN, em Brasília, com posterior repasse sistematizado aos docentes da unidade, garantindo alinhamento nacional, atualização pedagógica contínua e padronização das práticas educacionais conforme as diretrizes do SESI.

Formações em tecnologias educacionais -Microsoft: Formações contínuas ao longo do ano em tecnologias educacionais, realizadas em parceria com a Microsoft, ampliando o domínio das ferramentas digitais, fortalecendo o uso pedagógico das plataformas e contribuindo para a transformação digital da escola.

Realização do 3º Seminário Internacional de Educação Inclusiva – “Práticas, Promoção e Defesa da Educação nos Direitos Humanos”, em parceria com o Departamento Nacional (DN), evento de grande relevância institucional, que consolidou debates, disseminou práticas inclusivas e ampliou o compromisso da escola com os direitos humanos e a educação integral.

OBJETIVO ESTRATÉGICO

6. PROMOVER A GESTÃO INTEGRADA DA SAÚDE DOS TRABALHADORES POR MEIO DAS SOLUÇÕES DIGITAIS E DA INOVAÇÃO



Fonte: Pacto Global – ONU

O objetivo estratégico tem como premissa oferecer serviços de saúde ocupacional de maneira eficiente e personalizada, permitindo o monitoramento contínuo da saúde dos trabalhadores e a identificação precoce de possíveis riscos à saúde. Além disso, desenvolver novas soluções e abordagens para a promoção da saúde no local de trabalho, como programas de bem-estar baseados em gamificação ou o uso de tecnologias de realidade virtual para treinamento em segurança do trabalho.

O objetivo estratégico foi alcançado, no exercício, com o seguinte resultado:

Indicador

6. Número de trabalhadores na plataforma de saúde e segurança

▶ META	13.767
▶ RESULTADO	14.456
▶ % DE REALIZAÇÃO	105%

A ampliação do atendimento em saúde e segurança do trabalho, por meio das plataformas digitais do Sesi, resultou, em 2025, em desempenho de 105% de realização, superando a meta estabelecida e evidenciando expansão consistente do alcance das soluções ofertadas.

O resultado reflete a intensificação da oferta de serviços digitais e o fortalecimento da estratégia de gestão integrada da saúde do trabalhador, alinhada às demandas da indústria e monitorada no âmbito do Programa de Eficiência da Gestão (PEG).

Destaca-se, ainda, a ampliação de parcerias com empresas industriais e o crescimento da adesão às soluções tecnológicas, contribuindo para o aumento do número de trabalhadores atendidos.

O desempenho alcançado reforça a efetividade das iniciativas implementadas e amplia o impacto das ações de saúde e segurança, gerando valor para a indústria e fortalecendo o posicionamento institucional.

PROGRAMA DE EFICIÊNCIA DA GESTÃO

Número de trabalhadores na plataforma de saúde e segurança

▶ META	13.767
▶ RESULTADO	14.456

Em 2025, o indicador superou a meta estabelecida, alcançando resultado 5,00% superior ao planejado, evidenciando a efetividade das ações de ampliação do atendimento e fortalecimento da atuação em saúde e segurança.

O desempenho observado reflete a consolidação das estratégias adotadas, com ampliação do alcance das soluções e ganhos de eficiência operacional, contribuindo para a geração de valor à indústria atendida.



Soluções de Valor Agregado

Em 2025, o SESI Tocantins direcionou suas ações na entrega de soluções de valor agregado, orientadas por objetivos estratégicos que fortalecem a competitividade da indústria e promovem o desenvolvimento humano. As iniciativas tiveram como prioridade a melhoria da qualidade da educação básica, a expansão do Novo Ensino Médio com foco em STEAM e o aumento da escolaridade de jovens e adultos, assegurando itinerários formativos mais consistentes e conectados às

exigências do mundo do trabalho. No campo educacional, o SESI incorporou metodologias inovadoras, práticas culturais e recursos tecnológicos que tornaram os ambientes de aprendizagem mais dinâmicos e próximos da realidade industrial. Essa abordagem reforçou o papel da educação como instrumento estratégico para formar cidadãos e profissionais preparados para os desafios atuais e futuros

Na área de saúde e segurança no trabalho, as soluções oferecidas concentraram-se na prevenção de riscos e no fortalecimento da gestão integrada de segurança e saúde. Por meio de ações, monitoramento contínuo e suporte técnico às empresas, foi possível promover ambientes de trabalho mais seguros e saudáveis, impactando positivamente a produtividade e a qualidade de vida dos trabalhadores.

OBJETIVO ESTRATÉGICO

7. ELEVAR A QUALIDADE DA EDUCAÇÃO BÁSICA



Fonte: Pacto Global – ONU

O objetivo estratégico visa implementar e monitorar políticas pedagógicas que garantam a excelência acadêmica e o desenvolvimento integral dos estudantes, assegurando que estejam bem preparados para a vida acadêmica e profissional. Elevar o nível de proficiência dos estudantes nas avaliações com a melhoria contínua da aprendizagem e do engajamento nas escolas da Rede SESI.

Indicador

7.2. Percentual de estudantes do Ensino Fundamental II nos níveis de proficiência adequado e/ou avançado

▶ META	74%
▶ RESULTADO	-

Em razão da indisponibilidade do resultado o indicador não será considerado na apuração do exercício de 2025.

Indicador

7.3. Percentual de estudantes do Ensino Médio nos níveis de proficiência adequado e/ou avançado

▶ META	80%
▶ RESULTADO	-

Em razão da indisponibilidade do resultado o indicador não será considerado na apuração do exercício de 2025.

OBJETIVO ESTRATÉGICO

8. ELEVAR A ESCOLARIDADE DE JOVENS E ADULTOS



Fonte: Pacto Global – ONU

O objetivo estratégico visa levar educação de qualidade a jovens e adultos na indústria, com método apoiado por novas tecnologias, combinando educação presencial e a distância, baseado no reconhecimento de saberes, que identifica e certifica os conhecimentos prévios dos alunos para potencializar o aprendizado e reduzir as taxas de evasão escolar.

Indicador

8.2. Taxa de aprovação da EJA Profissionalizante (Ensino Fundamental e Médio)

▶ META	51%
▶ RESULTADO	65,9%
▶ % DE REALIZAÇÃO	129%

A Taxa de aprovação da EJA Profissionalizante, que expressa a proporção de estudantes concluintes em relação ao total de matrículas encerradas, atingiu, em 2025, 129% de realização, evidenciando desempenho significativamente superior ao planejado e elevada efetividade do modelo educacional adotado.

O resultado reflete o aprimoramento das práticas pedagógicas e o acompanhamento sistemático do rendimento dos estudantes, com destaque para a consolidação do modelo integrado entre formação básica e qualificação profissional.

Nesse contexto, foram intensificadas ações de apoio à aprendizagem, incluindo plantões pedagógicos, atendimentos presenciais para reforço e esclarecimento de dúvidas, além do monitoramento contínuo do desempenho acadêmico, contribuindo para a permanência e o êxito dos estudantes.

O indicador, também monitorado no âmbito do Programa de Eficiência da Gestão (PEG), demonstra resultados consistentes tanto na qualidade da entrega educacional quanto na efetividade das estratégias adotadas.

OBJETIVO ESTRATÉGICO

9. ESTABELECEER PARCERIAS ESTRATÉGICAS COM REDES PÚBLICAS PARA MELHORIA DA EDUCAÇÃO



Fonte: Pacto Global – ONU

O objetivo estratégico visa realizar parcerias com redes públicas de ensino para compartilhar a expertise educacional do SESI, suas práticas inovadoras e soluções pedagógicas, visando a elevação da qualidade da educação em todo o Brasil. Fortalecer a competitividade de nossa indústria e de nosso país apoiando a formação de um capital humano de excelência.

No exercício de 2025, foram realizadas ações estruturantes junto às redes públicas, destacando-se a oferta de cursos de robótica, o desenvolvimento de ações culturais e a realização de oficinas de leitura em escolas públicas.

OBJETIVO ESTRATÉGICO

10. POTENCIALIZAR A APRENDIZAGEM COM CULTURA



Fonte: Pacto Global – ONU

O objetivo estratégico propõe estabelecer mecanismos que potencializem as experiências nos espaços de cultura, nas escolas e em outros ambientes de aprendizagem do SESI, considerando a pluralidade de linguagens artísticas e culturais, como ambientes de desenvolvimento permanente dos profissionais da indústria, dos alunos, educadores e da sociedade em geral.

Nesse contexto, as ações culturais realizadas pelo SESI Tocantins ao longo dos anos causaram relevante impacto e semearam um conjunto de novas oportunidades, orientadas pelos avanços na percepção e na mensuração de seu valor no fortalecimento da atuação de diversas áreas do conhecimento, sobretudo da educação e da ciência.

Indicador

10.1. Expansão da oferta de ações culturais para os alunos da educação básica regular

▶ META	50%
▶ RESULTADO	46,1%
▶ % DE REALIZAÇÃO	92%

A ampliação da oferta de ações culturais na educação básica reflete a integração entre formação acadêmica e desenvolvimento sociocultural dos estudantes, fortalecendo a proposta de formação integral do SESI.

O indicador considera a proporção de alunos da educação básica regular que também participam de cursos de Cultura e Formação Cultural, evidenciando o grau de inserção dessas iniciativas no cotidiano educacional.

Em 2025, o SESI Tocantins alcançou 92% da meta estabelecida. O resultado, embora abaixo do previsto, foi impactado pelo atendimento a uma escola pública parceira, cujos alunos participaram das ações culturais, mas não integram o público considerado na metodologia de apuração do indicador.

Ainda assim, as iniciativas desenvolvidas ao longo do período contribuíram significativamente para o enriquecimento do processo educativo, ampliando o acesso à cultura e fortalecendo competências socioemocionais e criativas, em alinhamento com a proposta pedagógica da Rede SESI.

Indicador

10.2. Estudantes matriculados em ações culturais

▶ META	200
▶ RESULTADO	219
▶ % DE REALIZAÇÃO	110%

A presença da cultura como elemento estruturante da formação educacional se reflete na ampliação do acesso dos estudantes às atividades culturais ofertadas pelo SESI.

Este indicador mensura a quantidade de estudantes atendidos em ações culturais, considerando CPFs únicos, conforme diretriz metodológica do Plano Estratégico Sistêmico.

No exercício de 2025, o SESI Tocantins superou a meta pactuada, alcançando 110% de realização, o que evidencia a efetividade das estratégias de mobilização e oferta implementadas.

Entre as principais iniciativas, destacam-se as oficinas de leitura desenvolvidas em parceria com escola pública, além das atividades vinculadas ao Clube de Teatro e Música da Escola SESI, que ampliaram o repertório cultural e as experiências formativas dos estudantes.

O desempenho reforça o papel da cultura como vetor de engajamento e valorização da educação

básica, contribuindo diretamente para a atratividade da oferta e para o fortalecimento do vínculo dos alunos com a instituição.

OBJETIVO ESTRATÉGICO

11. IMPULSIONAR A SAÚDE DOS TRABALHADORES



Fonte: Pacto Global – ONU

O objetivo estratégico busca expandir a oferta de ações que provem o fortalecimento e a valorização da prevenção de acidentes e redução de afastamentos, bem como aquelas que visam melhorar o ambiente de trabalho e contribuem para equilíbrio físico e mental dos trabalhadores.

Indicador

11.1. Trabalhadores atendidos em Saúde

▶ META	19.025
▶ RESULTADO	19.597
▶ % DE REALIZAÇÃO	103%

A ampliação do atendimento em saúde ocupacional, mensurada pelo número de trabalhadores atendidos com vínculo empresarial, resultou, em 2025, em 103% de realização, superando a meta estabelecida.

O desempenho evidencia a consistência das ações voltadas à promoção da saúde e à prevenção de agravos no ambiente de trabalho, com destaque para a ampliação do acesso às soluções ofertadas pelo SESI.

Nesse contexto, a atuação estruturada com foco preventivo contribuiu para a melhoria da qualidade de vida dos trabalhadores, a redução de riscos ocupacionais e o fortalecimento da produtividade nas empresas atendidas.

O resultado reforça o papel do SESI como parceiro estratégico da indústria na promoção da saúde e na construção de ambientes de trabalho mais seguros e eficientes.

OBJETIVO ESTRATÉGICO

12. EXPANDIR O ATENDIMENTO AS EMPRESAS COM A SAÚDE



Fonte: Pacto Global – ONU

O objetivo estratégico tem como finalidade ampliar o alcance do SESI no atendimento às empresas com processos de melhoria contínua para a sustentabilidade do ambiente de trabalho que, além do cumprimento da legislação correlata, implementa práticas de segurança e ergonomia e a promoção de estilos de vida saudáveis pelos trabalhadores.

Indicador

12.1. Expansão de atendimento às empresas com saúde

▶ META	322
▶ RESULTADO	340
▶ % DE REALIZAÇÃO	106%

A ampliação do atendimento às indústrias em saúde ocupacional, com foco no fortalecimento da presença do SESI junto ao setor produtivo e na melhor utilização da capacidade instalada, resultou, em 2025, em desempenho de 106% de realização, superando a meta estabelecida.

O resultado reflete a intensificação da prospecção ativa, a ampliação da cobertura de empresas atendidas e a diversificação do portfólio de soluções, alinhadas às demandas do setor produtivo.

Nesse contexto, foram executadas ações como a ampliação dos serviços de saúde ocupacional e promoção da saúde, a realização de programas in company — incluindo vacinação, diagnósticos e campanhas preventivas —, além do uso mais intensivo de plataformas de gestão, como ASSTI e Viva+, que contribuíram para melhor organização da demanda e priorização estratégica.

Destaca-se, ainda, o fortalecimento do relacionamento com indústrias já atendidas, favorecendo a recorrência de contratos, a atuação

integrada das equipes técnicas e a ampliação de parcerias, o que contribuiu para maior capilaridade das soluções ofertadas.

Como resultado, observa-se ganho de eficiência operacional, melhor aproveitamento da estrutura existente e expansão sustentável da base de empresas atendidas no estado.

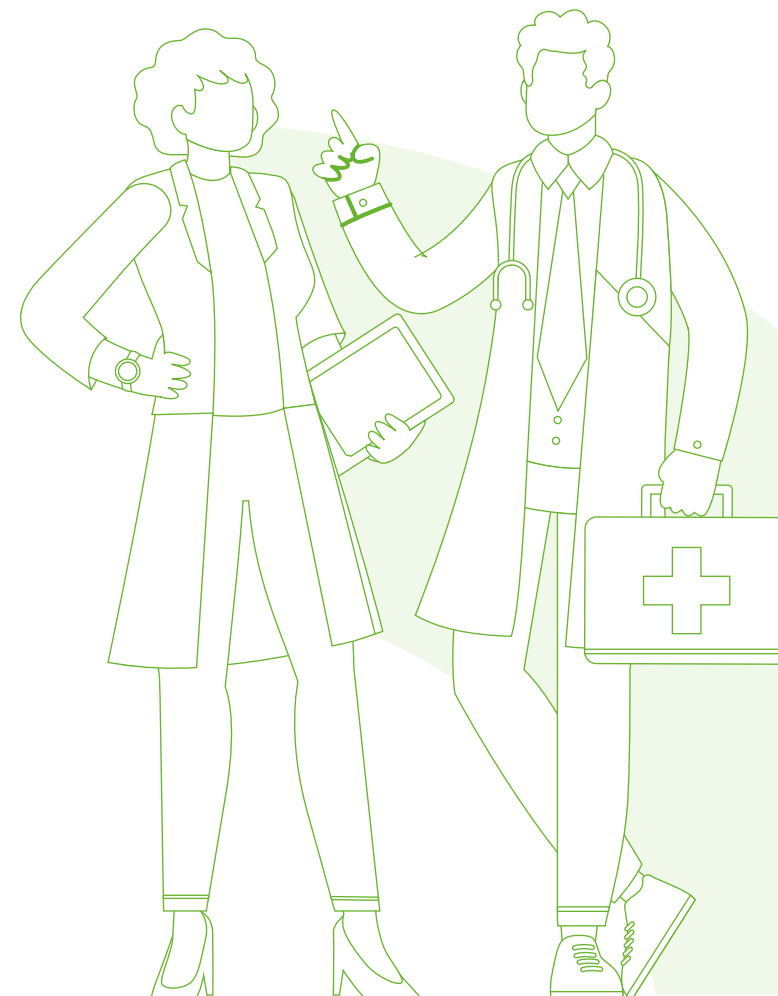

Integridade Sistêmica

O SESI Tocantins mantém compromisso permanente com a integridade, a ética e a transparência na condução de suas atividades, adotando práticas de governança que asseguram a conformidade com as leis e regulamentos internos e externos, bem como a preservação de sua reputação institucional.

Nesse contexto, destaca-se o Programa de Compliance e Integridade, estruturado em nove pilares, que orientam a atuação institucional na prevenção, detecção e tratamento de desvios, irregularidades e não conformidades.

O Programa tem como objetivos assegurar a conformidade legal e normativa, mitigar riscos, promover a melhoria contínua dos processos e fortalecer a cultura ética e de integridade corporativa, em consonância com as diretrizes estratégicas do SESI.

A atuação do Programa de Compliance ocorre de forma integrada, contemplando ações de orientação, prevenção e monitoramento, com foco na disseminação dos princípios éticos e no fortalecimento dos controles internos. Nesse sentido, o SESI Tocantins realizou, ao longo do exercício, ações de capacitação e treinamentos internos, abordando temas relacionados ao Código de Conduta e Ética, à estrutura do Programa de Compliance

e à Privacidade e Proteção de Dados Pessoais (LGPD). Adicionalmente, são disponibilizadas capacitações permanentes aos colaboradores por meio da Universidade Corporativa UNINDUSTRIA, contemplando conteúdos relacionados a Compliance, LGPD e temas correlatos.

A governança corporativa do SESI Tocantins está orientada pelos princípios da ética, da transparência, da responsabilidade e da prestação de contas, sendo apoiada por práticas estruturadas de Gestão de Riscos, que auxiliam na identificação, análise e tratamento de riscos capazes de impactar

PROGRAMA DE COMPLIANCE, ESTRUTURADO EM 09 (NOVE) PILARES



A ATUAÇÃO SE DÁ EM TRÊS FRENTES

PREVENÇÃO

Acreditamos que desvios de conduta podem ser prevenidos por meio de uma Governança sólida, com Diretrizes claras e ações contínuas de Comunicação & Treinamentos

DETECÇÃO

Para garantir o funcionamento do Programa, executamos ações de Monitoramento & Riscos e contamos com um Canal de Denúncias.

CORREÇÃO

Quando um desvio de conduta é confirmado, tratamos a situação com transparência e equidade através da Gestão de Consequências.

os objetivos institucionais, contribuindo para a tomada de decisão e o fortalecimento dos controles organizacionais.

O processo de Gestão de Riscos adotado pelo SESI Tocantins segue as diretrizes da ABNT NBR ISO 31000:2018, envolvendo a aplicação sistemática de políticas, procedimentos e práticas para comunicação, consulta, estabelecimento de contexto, avaliação, tratamento, monitoramento, análise crítica, registro e relato dos riscos. O monitoramento dos fatores internos e externos ocorre de forma contínua e preventiva, possibilitando a detecção tempestiva de eventos de risco e a adoção de medidas adequadas para sua mitigação ou eliminação. Essa abordagem contempla desde a reavaliação periódica dos procedimentos utilizados pelas áreas até a interlocução com os atores previstos no mapa de governança da entidade.

A seguir demonstramos o processo de avaliação de riscos do SESI Tocantins:



Definição de Políticas e Planos
O Compliance estabelece as diretrizes que devem ser seguidas pela Direção para guiar o processo.



Processo de Avaliação Central
– O Grupo Técnico identifica, analisa e avalia os riscos fundamentais ao negócio.



Direção
Aprovação de políticas e orçamentos.



Definição e Aprovação de Controles
Controles são definidos tecnicamente e, posteriormente, apresentados e aprovados pela Direção.



Registro de Melhorias e Comunicação
O ciclo encerra com o registro histórico da comunicação e monitoramento das melhorias.



Monitoramento Contínuo
O Comitê Interno e Comitê de Riscos acompanham a eficácia das ações tomadas.



Tratamento e Risco Residual
Os proprietários tratam os riscos e avaliam o risco residual após as medidas aplicadas.

No âmbito da transparência e do controle social, o SESI Tocantins disponibiliza informações institucionais por meio de seu Portal da Transparência, assegurando o acesso à informação e o diálogo permanente com a sociedade. O Serviço de Atendimento ao Cidadão (SAC) atua como canal de primeira instância, realizando o atendimento inicial das demandas, prestando orientações e promovendo os encaminhamentos necessários.

O Canal de Denúncias do SESI Tocantins é operacionalizado por meio da Ouvidoria, que atua como segunda instância, sendo responsável pelo recebimento, análise, tratamento e acompanhamento de manifestações, denúncias, reclamações, solicitações, sugestões e elogios, inclusive aquelas encaminhadas pelo SAC. Os canais de manifestação observam os princípios da confidencialidade, do sigilo das informações e da proteção ao manifestante, sendo assegurada a vedação a qualquer forma de retaliação contra aqueles que, de boa-fé, utilizem os canais institucionais. Esses mecanismos integram o Sistema de Integridade da Entidade e estão alinhados ao Código de Conduta e Ética do SESI, podendo ser acessados por meio do Portal da Transparência, disponível em: <http://transparencia.sesi-to.com.br/>



As atividades de Compliance, incluindo o Relatório de Controle Interno e os indicadores de Ouvidoria e Acesso à Informação, estão disponíveis integralmente e atualizadas periodicamente no Portal da Transparência do SESI, em estrita observância às normas de governança da instituição e como parte do compromisso contínuo com a transparência e a prestação de contas, disponível em: <http://transparencia.sesi-to.com.br/Integridade#relatorio-demonstrativo>

Complementarmente às práticas de integridade e governança, o SESI Tocantins desenvolve o Programa de Eficiência em Gestão (PEG), iniciativa voltada ao fortalecimento da disciplina gerencial, à racionalização de processos e à melhoria contínua do desempenho institucional.

O Programa de Eficiência em Gestão (PEG) é orientado pelas oportunidades identificadas diante dos desafios de apoiar o setor industrial na elevação de sua competitividade. Com abordagem sistêmica, o programa gera insumos para o aprimoramento do desempenho institucional e contribui para maior agilidade na execução de soluções integradas, a partir de uma visão estruturada da gestão.

O SESI Tocantins mantém compromisso permanente com o fortalecimento de sua capacidade gerencial. Nesse contexto, foram pactuados com o Departamento Nacional do SESI indicadores referenciais destinados a ampliar o desempenho e a eficiência operacional, alinhados às diretrizes sistêmicas.

Ao longo de 2025, o SESI Tocantins empreendeu os esforços necessários para o cumprimento dos referenciais estabelecidos no âmbito do Programa de Eficiência da Gestão (PEG). O desempenho do Regional posicionou-se no quadrante “Conforme”, segundo a metodologia nacional de classificação, com todos os indicadores atingindo as metas definidas.

Esse resultado evidencia a convergência das ações regionais com a estratégia do Sistema SESI e o alinhamento à disciplina de gestão preconizada em nível nacional.

A matriz de classificação a seguir demonstra o enquadramento obtido no exercício.

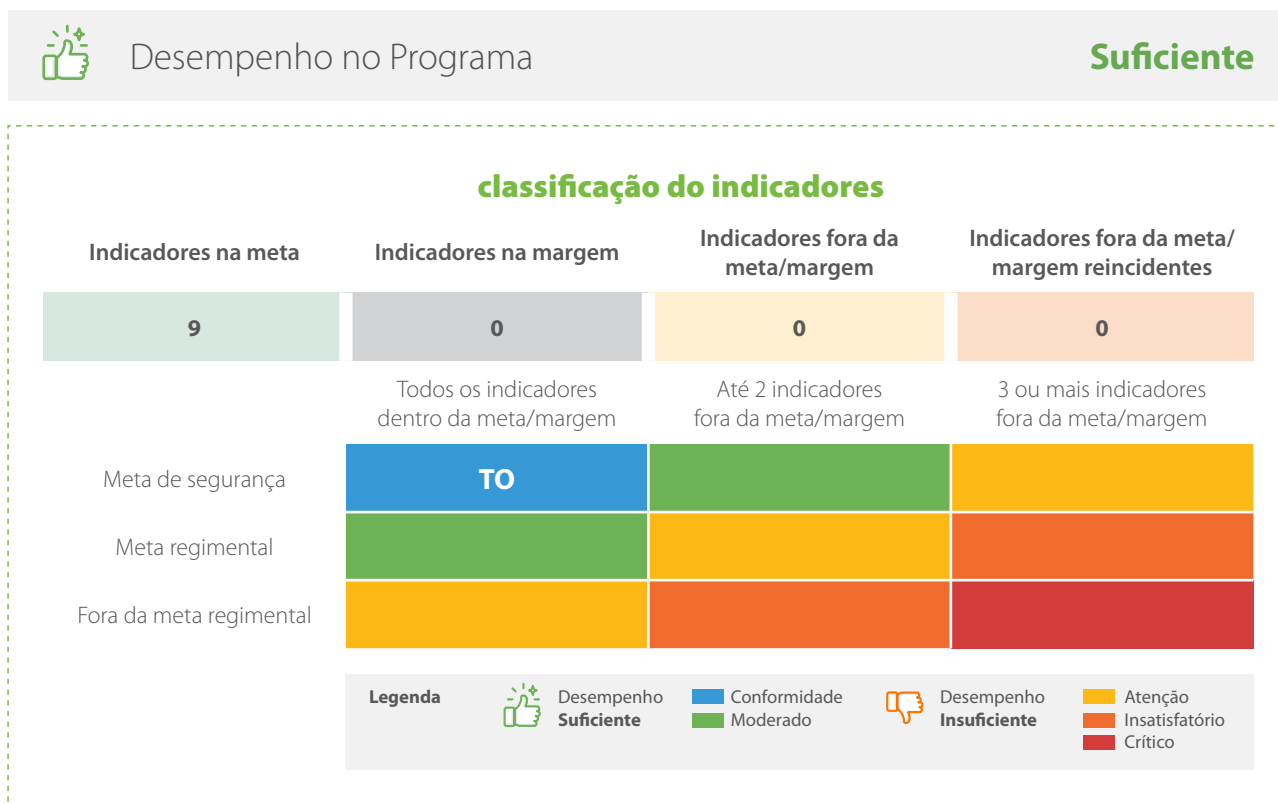

Dessa forma, o SESI Tocantins reafirma seu compromisso com a ética, a integridade, a transparência e a gestão responsável, reconhecendo que a atuação íntegra e em conformidade é condição essencial para a sustentabilidade institucional, a confiança da sociedade e o fortalecimento de sua missão junto à indústria e aos trabalhadores.

OBJETIVO ESTRATÉGICO

13. APLICAR INTELIGENCIA DE DADOS PARA APRIMORAMENTO DA GESTÃO, DOS NEGÓCIO DA TRANSPARÊNCIA



Fonte: Pacto Global – ONU

O objetivo estratégico busca transformar e melhorar as práticas de gerenciamento e as operações através da integração de ferramentas e métodos baseados em inteligência de dados. Isto inclui aperfeiçoar a captura de dados de produção gerados pelos Departamentos Regionais, tornando a informação mais disponível e compreensível. O propósito é assegurar uma maior transparência dos resultados operacionais alcançados.

Indicador

13. Quantidade de etapas do processo de envio de dados ao Data Lake Nacional (via serviço)

▶ META	3
▶ RESULTADO	3
▶ % DE REALIZAÇÃO	100%

Em 2025, o SESI Tocantins concluiu integralmente as 3 etapas previstas no processo de envio de dados ao Data Lake Nacional, alcançando 100% de realização e evidenciando avanço na estruturação da governança de dados institucionais.

O indicador contempla a implementação das etapas relacionadas às linhas de negócio de Educação e de Saúde e Segurança na Indústria, assegurando a integração e padronização das informações estratégicas.

Destaca-se a conclusão da Etapa 3 – Incorporação dos dados em ambiente de homologação, formalmente validada por meio de evidências técnicas e Termos de Aceite no âmbito do Programa Alinhar – Ciclo 3, com participação do Departamento Nacional e de Departamentos Regionais implantadores e consultores.

As entregas realizadas envolveram a integração, persistência e o agendamento automatizado dos dados institucionais, garantindo maior rastreabilidade, confiabilidade e consistência das informações.

O resultado consolida o nível de maturidade em governança de dados, fortalece a transparência institucional e qualifica o suporte à tomada de decisão, em alinhamento às diretrizes do Plano Estratégico Sistêmico 2025–2027.



OBJETIVO ESTRATÉGICO

14. DESENVOLVER COMPETÊNCIAS, SOLUÇÕES E INFRAESTRUTURA DIGITAIS E INCLUSIVAS



Fonte: Pacto Global – ONU

O objetivo estratégico busca desenvolver as competências técnicas e comportamentais dos empregados, necessárias ao bom desempenho dos programas nacionais e daqueles vinculados às diretrizes estratégicas sistêmicas, contribuindo para redução de assimetrias, conceitos e aplicações tecnológicas.

Indicador

14.1. Percentual de colaboradores capacitados nas competências digitais e inclusivas

▶ META	40%
▶ RESULTADO	42,3%
▶ % DE REALIZAÇÃO	106%

O fortalecimento das competências digitais e inclusivas do corpo funcional resultou, em 2025, em 106% de realização, superando a meta estabelecida e evidenciando avanço na qualificação dos colaboradores do Sesi Tocantins.

O indicador considera o percentual de colaboradores que concluíram, no mínimo, 20 horas de capacitação, refletindo o nível de aderência às iniciativas de desenvolvimento institucional.

O desempenho está associado à diretriz de fortalecimento das competências digitais, operacionalizada por meio da atuação integrada da Unidade de Gestão de Pessoas, com apoio da Superintendência e dos gestores, além da realização de campanhas internas voltadas à sensibilização e engajamento dos colaboradores.

Nesse contexto, destaca-se a utilização da plataforma UNINDÚSTRIA como principal instrumento de capacitação, contemplando conteúdos relacionados a competências digitais, compliance, LGPD e temas correlatos, contribuindo para o fortalecimento da cultura organizacional.

Adicionalmente, as ações de Educação Corporativa, por meio da área de Educação, Treinamento e Desenvolvimento (ETD), contribuíram para a disseminação de práticas e conhecimentos, promovendo o desenvolvimento contínuo dos colaboradores e a melhoria dos processos institucionais.

O resultado reforça o compromisso do Sesi com a qualificação do capital humano, fortalecendo a cultura de inovação, integridade e inclusão no ambiente organizacional.

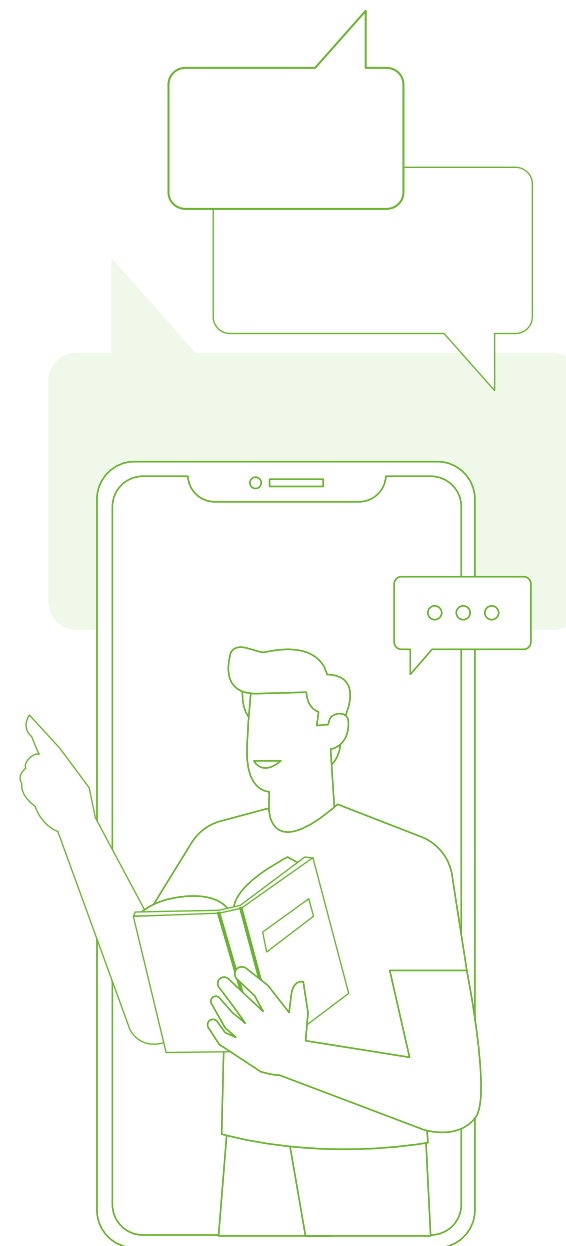

Destinação Estratégica dos Recursos

O SESI, entidade de direito privado, administrada e mantida pela indústria brasileira, atua com recursos provenientes majoritariamente da contribuição compulsória incidente sobre a folha de pagamento das empresas industriais. Esses recursos possuem finalidade social específica e devem ser aplicados, prioritariamente, em ações voltadas à educação básica, à promoção da saúde e à segurança e saúde no trabalho, em benefício dos trabalhadores da indústria, de seus dependentes e da sociedade.

No exercício de 2025, o SESI Tocantins contou com receitas oriundas de contribuições compulsórias, receitas de serviços, receitas financeiras, subvenções regulamentares e outros ingressos. A composição dessas fontes evidencia a relevância da

contribuição compulsória como principal base de financiamento, complementada pela ampliação das receitas próprias decorrentes da oferta de serviços e soluções alinhadas às demandas do setor industrial.

A estratégia de alocação dos recursos observa critérios de legalidade, economicidade, eficiência e aderência às diretrizes sistêmicas, assegurando a aplicação prioritária nas atividades finalísticas da entidade.

Essa diretriz contribui para o fortalecimento da Educação Básica, para a elevação do nível

de escolaridade dos trabalhadores e para a promoção de ambientes de trabalho mais seguros, saudáveis e produtivos.

De forma complementar, considerando que parcela dos recursos compulsórios possui destinação regulamentar previamente definida, o SESI

Tocantins adota estratégia orientada ao mercado para ampliação das receitas de serviços. Essa atuação visa garantir a sustentabilidade econômico-financeira da entidade e a expansão da capacidade de atendimento, por meio do desenvolvimento de soluções customizadas para a indústria e da adoção de metodologias inovadoras de ensino e aprendizagem.

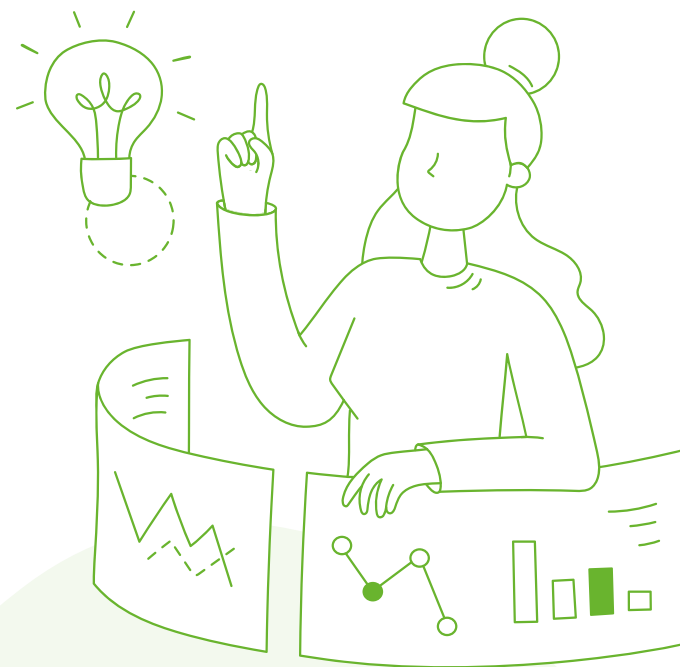

Fonte e Destinação de Recurso

A destinação dos recursos segue as normas do Sistema SESI, contemplando a execução do Plano de Ação e Orçamento do Departamento Regional, bem como os repasses regulamentares às entidades do Sistema Indústria, conforme previsto nos normativos vigentes.

Nos termos do art. 240 da Constituição Federal, as contribuições destinadas ao SESI integram o financiamento das ações institucionais da entidade. O art. 30 da Lei nº 8.036/1990 e o Decreto-Lei nº 2.318/1986 estabelecem que as empresas industriais recolham ao SESI o percentual de 1,5% sobre a folha de pagamento, assegurando os recursos necessários ao cumprimento de sua missão institucional.

DEPARTAMENTO REGIONAL

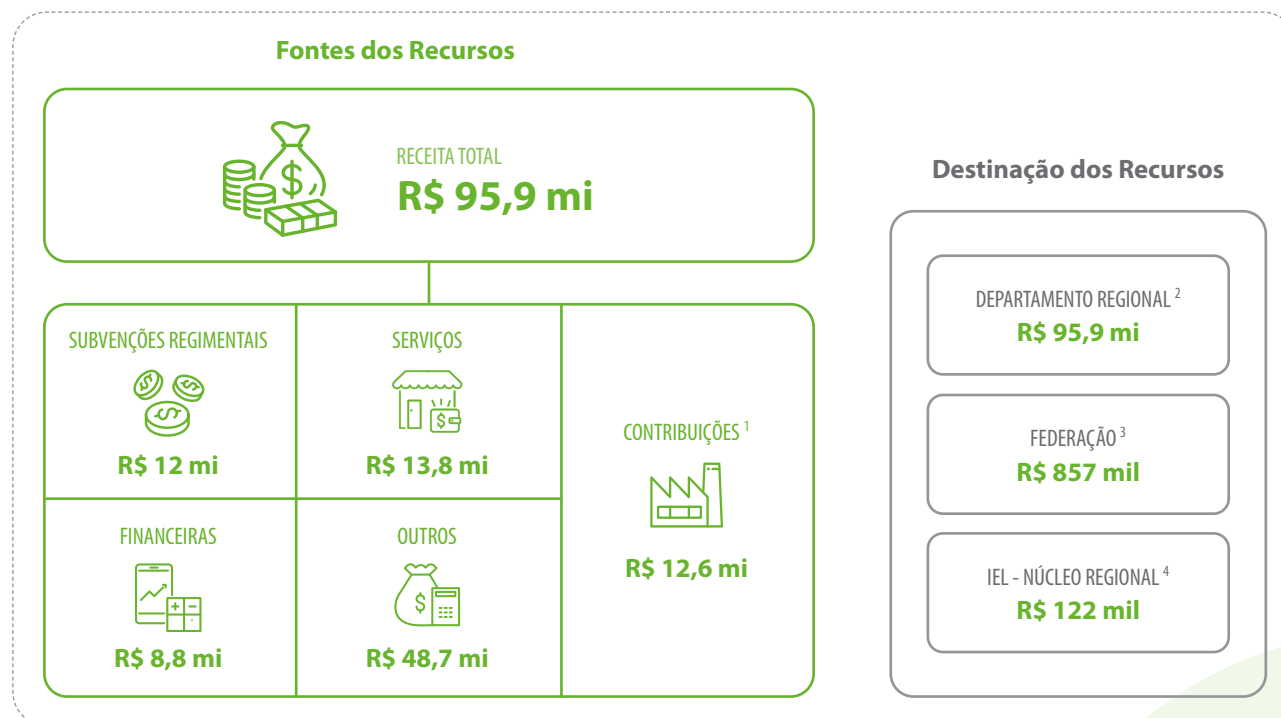

1 - Contribuição direta e indireta sobre a folha de pagamento.

2 - Valores aplicados pelo Departamento Regional na execução do Plano de Ação e Orçamento 2025 da Entidade.

3 - Repasse de 7% das contribuições (Art. 53 do Regulamento do SESI)

4 - Repasse de 1,5% sobre as contribuições (Resolução 2/2009 – Termo de Repasse IEL NR-TO).

Destinação Regulamentar dos Recursos para Gratuidade

A aplicação dos recursos provenientes da contribuição compulsória observa rigorosamente os critérios legais e regulamentares estabelecidos para o SESI, em especial no que se refere à destinação mínima à gratuidade. Para fins de apuração do montante da receita líquida de contribuição compulsória destinado a essa finalidade, são consideradas as despesas efetivamente realizadas no exercício, em conformidade com o § 4º do art. 6º do Regulamento do SESI.

A mensuração da aplicação dos recursos é realizada por meio da metodologia de custeio por absorção, a qual assegura a adequada apropriação dos custos e despesas aos produtos e serviços executados, garantindo consistência técnica, rastreabilidade e transparência na prestação de contas.

No exercício de 2025, foram realizadas 3.021 matrículas no âmbito da gratuidade regulamentar distribuídas entre Ensino Fundamental, Ensino Médio, EJA Profissionalizante e Educação Continuada. Para viabilizar essa oferta foram investidos R\$ 14,7 milhões da receita líquida de contribuição compulsória, destinados a gratuidade

regulamentar, assegurando o cumprimento do percentual mínimo regulamentar de 16,67%.

Considerando o conjunto das ações de educação básica e continuada, o montante destinado alcançou R\$ 22,1 milhões, equivalente a 100% da receita líquida de contribuição compulsória



realizada no exercício, posicionando-se acima do percentual regulamentar de 33,33%.

A aplicação dos recursos da Receita Líquida de Contribuição Compulsória (RLCC), em 2025, demonstra o cumprimento integral das metas regulamentares, com destaque para:

- **100% de realização** no indicador de Educação Básica e Continuada
- **66,66% de realização** na gratuidade regulamentar, superando a meta mínima de 16,67%

%RLCC aplicada em gratuidade regulamentar
R\$ 14.737.002,77



Meta
16,67%

%RLCC aplicada em educação básica e continuada
R\$ 22.107.721,05



Meta
33,33%

1 Receita Líquida de Contribuição Compulsória: corresponde a 83,25% da Receita Bruta de Contribuição Compulsória, em conformidade com o Art. 69 do Regulamento do SESI.

Os resultados refletem o momento de expansão da rede SESI Tocantins, caracterizado por investimentos relevantes em infraestrutura educacional, incluindo construção de unidades, modernização de ambientes e aquisição de equipamentos e mobiliário.

Esse cenário contribui diretamente para a elevação dos indicadores de gratuidade, ampliando a oferta de vagas e o acesso da população aos serviços educacionais.

Adicionalmente, observa-se que determinados indicadores, como os relacionados à EJA profissionalizante, apresentam



sensibilidade à variação no número de concluintes, o que pode potencializar os resultados em ciclos específico

No período de 2023 a 2025, observa-se evolução consistente na aplicação dos recursos da RLCC, tanto em Educação Básica e Continuada quanto em

gratuidade regulamentar, evidenciando trajetória de crescimento e consolidação da estratégia institucional.

Destaca-se que, desde a instituição das metas regulamentares em 2009, o SESI Tocantins mantém desempenho superior aos percentuais mínimos

exigidos, demonstrando compromisso contínuo com a ampliação do acesso à educação e com o cumprimento das diretrizes normativas.

O comportamento dos indicadores ao longo do período também reflete o ciclo de investimentos estruturantes em educação, com tendência de estabilização em patamares próximos às metas regulamentares à medida que esses investimentos se consolidam.

O acompanhamento da oferta de vagas, bem como dos indicadores de matrículas, hora-aluno e aplicação da receita de contribuição compulsória, é realizado de forma transparente e pode ser consultado por meio do Portal da Transparência, na seção de prestação de contas ao TCU, disponível no seguinte endereço eletrônico: <http://transparencia.sesi-to.com.br/Gratuidade#aplicacao-da-compulsoria-em-gratuidade>.

% RLCC aplicado em Educação Básica e Continuada

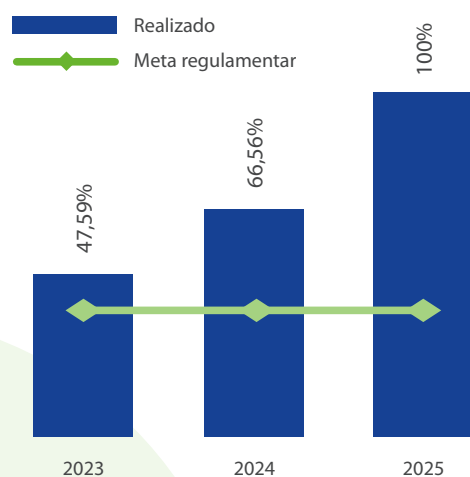

% RLCC aplicado em gratuidade regulamentar 0 SESI-DR/TO

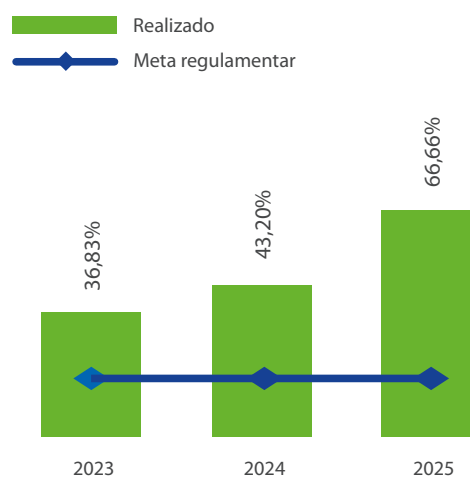

Gestão Orçamentária e Financeira -

A formulação do orçamento do Sesi Tocantins está fundamentada em processo estruturado de planejamento, com a participação das unidades organizacionais e validação da alta gestão, tendo como principal documento orientador o Planejamento Estratégico Sistêmico. Nessa etapa, são definidas as iniciativas prioritárias para o exercício, as quais são consolidadas no Plano de Ação e Orçamento (PAO), submetido à apreciação e aprovação do Conselho Regional e do Conselho Nacional do Sesi.

Ao longo do exercício de 2025, em função da execução das atividades e da implementação de projetos aprovados, fez-se necessária a revisão das ações inicialmente planejadas, resultando na elaboração e aprovação do Plano de Ação e Orçamento Retificado 2025, assegurando o alinhamento entre planejamento, execução e disponibilidade orçamentária.

A elaboração do orçamento observou rigorosamente as normas e diretrizes institucionais vigentes, em especial o Manual de Procedimentos Orçamentários e de Produção do Serviço Social da Indústria, aprovado pela Resolução Sesi/CN nº 074/2021, o Plano de Contas e Manual de Padronização Contábil do Sistema Indústria, aprovado pelo Ato Resolutório

nº 12/2009, bem como o Plano de Centros de Responsabilidade 2024, aprovado pela Resolução Sesi/CN nº 0077/2024.

A previsão e a execução orçamentária do Departamento Regional do Sesi Tocantins encontram-se disponíveis para acompanhamento e controle social no Portal da Transparência, bem como para fins de prestação de contas ao Tribunal de Contas da União (TCU), podendo ser acessadas no endereço: <http://transparencia.sesi-to.com.br/Orcamento#execucao-orcamentaria>

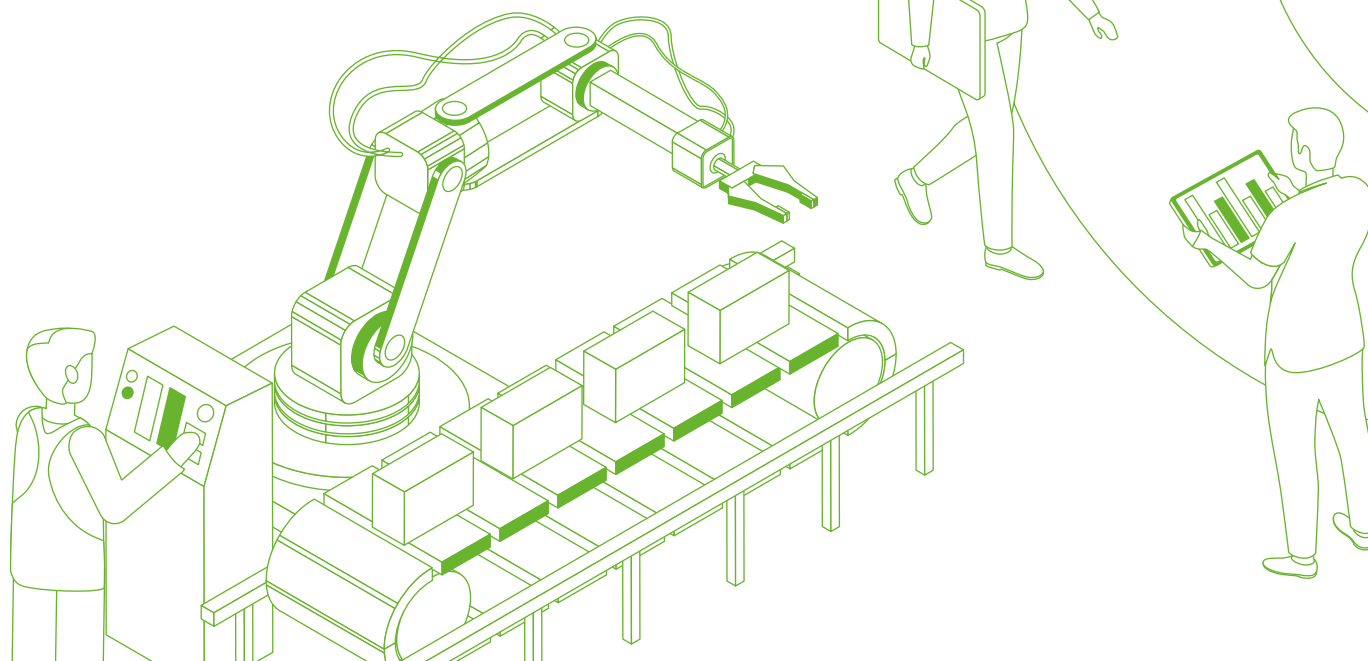

Receitas

O total de receitas realizadas no exercício de 2025 foi de R\$ 95,9 milhões, correspondendo a 92% do montante estimado para o período. Desse total, as receitas de contribuições das indústrias representaram 13% da arrecadação.

Em comparação com os três últimos exercícios, observa-se crescimento expressivo das receitas totais, com aumento de 80% em relação a 2023 e de 43% na comparação com 2024. Esse desempenho foi impulsionado, em sua maior parte, pela captação de recursos destinados a projetos de modernização das instalações físicas e tecnológicas.

Uma das receitas com maior crescimento no período foi a receita de auxílios financeiros, aumento decorrente principalmente da finalização da Construção da Escola SESI de referência em Palmas, aquisição de terreno para construção do estacionamento da escola e início da construção da Escola SESI de Referência de Gurupi, esse grupo de contas representa 38% do total das receitas realizadas no exercício.

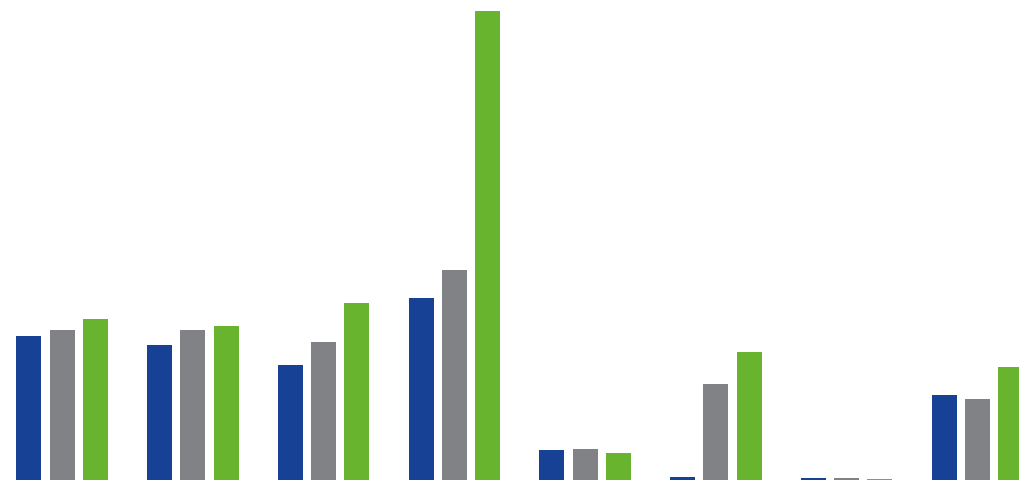

Receitas Sesi Tocantins (R\$ mil)

■ 2023 - R\$ 53.214.953
 ■ 2024 - R\$ 66.804.284
 ■ 2025 - R\$ 95.802.868

	Contribuições sociais	Subvenções e Auxílios Regimentais	Receitas de serviços	Receitas de auxílios financeiros	Subvenções Extraordinárias	Outras Receitas de Capital	Alienação de Bens Móveis	Outras Receitas Correntes
2023 - R\$ 53.214.953	10.651.582	10.457.322	8.944.690	14.163.514	2.277.754	0	75.400	6.644.691
2024 - R\$ 66.804.284	11.703.033	11.666.760	10.758.551	16.396.719	2.407.532	7.514.108	63.000	6.294.582
2025 - R\$ 95.802.868	12.560.929	11.937.920	13.776.800	36.664.304	2.056.972	10.029.176	0	8.776.767



Despesas

O total de despesas realizado no exercício 2025 foi de R\$91,9mi, representando 88% do total do orçamento, sendo que, deste montante, 23% foram direcionados para despesas com pessoal e encargos.

O principal destaque da realização são despesas de capital, que no exercício representaram 51% do total das despesas. Trata-se dos investimentos dos projetos, provenientes de aporte do Departamento Nacional, tais como a construção da Escola SESI de Referência de Palmas e aquisição de terreno para ampliação do estacionamento, o início da construção da Escola SESIS de Referência de Gurupi.

A análise da realização das despesas do último triênio, evidencia, um aumento de 110% nas despesas totais considerando 2025/2023 e um aumento de 55% se compararmos 2025/2024. O acréscimo em serviços de terceiros, quando comparado com os dois anos anteriores, é, principalmente, reflexo do aumento no número de atendimentos.

Essas ações e iniciativas contribuíram diretamente na eficiência operacional da gestão, análise, estratégia e relacionamento com clientes, bem como, na otimização das instalações e recursos das unidades.

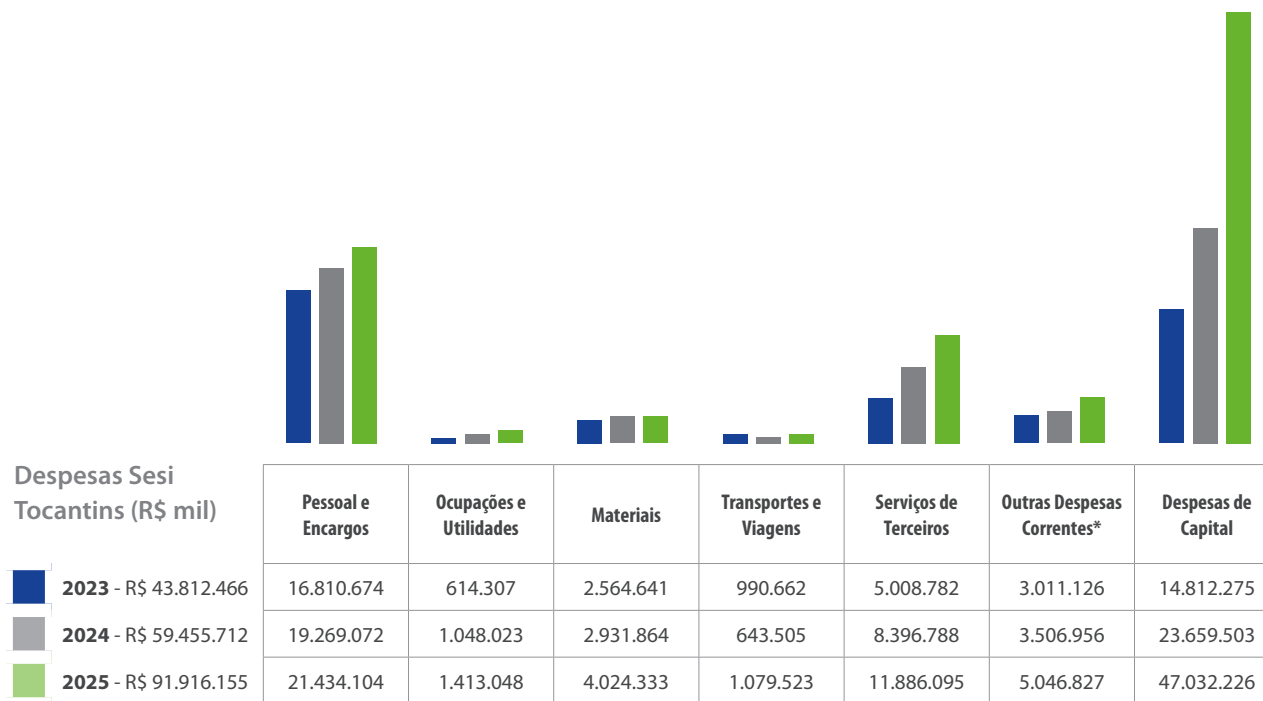

(*) Contempla no agrupamento em outras despesas correntes as contas: Contribuições, Despesas Financeiras, Material de Distribuição Gratuita, Auxílios a Terceiros, Impostos e Taxas.



Alocação orçamentária – Finalidade dos Recursos

A alocação orçamentária do Sesi Tocantins, em 2025, evidenciou o direcionamento estratégico dos recursos para o fortalecimento das atividades finalísticas, assegurando maior aderência à missão institucional e à geração de valor para a indústria.

Nesse contexto, 94% dos recursos foram destinados às atividades-fim, demonstrando a priorização de investimentos em ações diretamente relacionadas à educação, saúde e segurança. A principal destinação concentrou-se nas iniciativas de suporte ao negócio (69%), com destaque para investimentos em despesas de capital vinculadas a projetos estruturantes, como a construção de novas escolas e a modernização das unidades operacionais, contribuindo para a qualificação da infraestrutura e ampliação da capacidade de atendimento.

A área de saúde e segurança na indústria representou a segunda maior destinação de recursos, correspondendo a 14% das despesas realizadas, com atuação em mais de 300 indústrias no estado. Esse direcionamento reforça o compromisso institucional com a promoção da saúde do trabalhador e a redução de riscos ocupacionais.

Por sua vez, a educação concentrou 11% do total das despesas, abrangendo ações de educação básica e continuada, com a realização de mais

de 6 mil matrículas no período, evidenciando a continuidade dos investimentos na formação de capital humano.

A priorização da destinação de recursos às atividades-fim consolida-se como diretriz estratégica do Sesi Tocantins, viabilizando a expansão qualificada dos serviços, a modernização da infraestrutura e o atendimento às demandas da indústria com maior eficiência e sustentabilidade.

Esse posicionamento evidencia uma gestão orientada à geração de valor, com alocação de recursos alinhada à missão institucional e foco no impacto direto para a indústria e a comunidade.

Despesas por finalidade e área de atuação do Sesi Tocantins (R\$ mil)

■ 2023 - R\$ 43.812.466
 ■ 2024 - R\$ 59.455.712
 ■ 2025 - R\$ 91.916.155

	Gestão	Desenvolvimento Institucional	Educação	Saúde e Segurança	Cultura	Cooperação Social	Suporte ao Negócio	Apoio
2023	3.809.857	1.145.384	5.176.161	9.258.878	0	1.032.152	20.798.963	2.591.050
2024	3.869.192	1.472.157	6.492.938	9.643.327	850	957.028	34.001.964	3.018.255
2025	4.119.518	1.366.751	9.361.647	11.883.350	371.892	1.702.149	59.205.523	3.905.324

OBJETIVO ESTRATÉGICO

15. GARANTIR A APLICAÇÃO DE RECURSOS NA ATIVIDADE-FIM



Fonte: Pacto Global – ONU

Aperfeiçoar as práticas de gestão com o intuito de maximizar a eficiência e a produtividade dos recursos disponíveis, atendendo aos princípios da sustentabilidade. Para tanto, são implementados métodos que otimizem o uso de recursos financeiros, humanos, materiais e tecnológicos para expandir a capacidade de atendimento da organização e aumentar o impacto das suas ações no desenvolvimento dos profissionais e das indústrias que atende.

Preservar a alocação de recursos às atividades-fim para, em conjunto com a ampliação da eficiência da gestão, alcançar a máxima eficiência, eficácia e efetividade no cumprimento da missão do SESI.

O alinhamento na aplicação dos recursos financeiros aos objetivos estratégicos da Educação Básica, da cultura e da saúde e segurança dos trabalhadores e da indústria é o que permite protagonizar a Educação Básica indutora das competências e habilidades requeridas pelo trabalho do futuro e promover

ambientes de trabalho seguros e saudáveis para os trabalhadores da indústria.

Em 2025, o SESI Tocantins obteve o seguinte resultado:

Indicador

15.1. Percentual de recursos destinados às atividades-fim

▶ META	89%
▶ RESULTADO	94%
▶ % DE REALIZAÇÃO	106%

A priorização da alocação de recursos nas atividades finalísticas do SESI evidenciou desempenho superior ao planejado em 2025, refletindo o direcionamento estratégico para ações diretamente relacionadas à missão institucional.

O resultado demonstra consistência na gestão orçamentária e financeira, com foco na maximização da aplicação dos recursos em educação, saúde e segurança, em detrimento de despesas administrativas.

Esse direcionamento reforça a capacidade institucional de gerar valor ao público atendido, assegurando maior efetividade na entrega das soluções.

O indicador, também monitorado no âmbito do Programa de Eficiência da Gestão (PEG), evidencia alinhamento entre a estratégia institucional e a eficiência na utilização dos recursos.

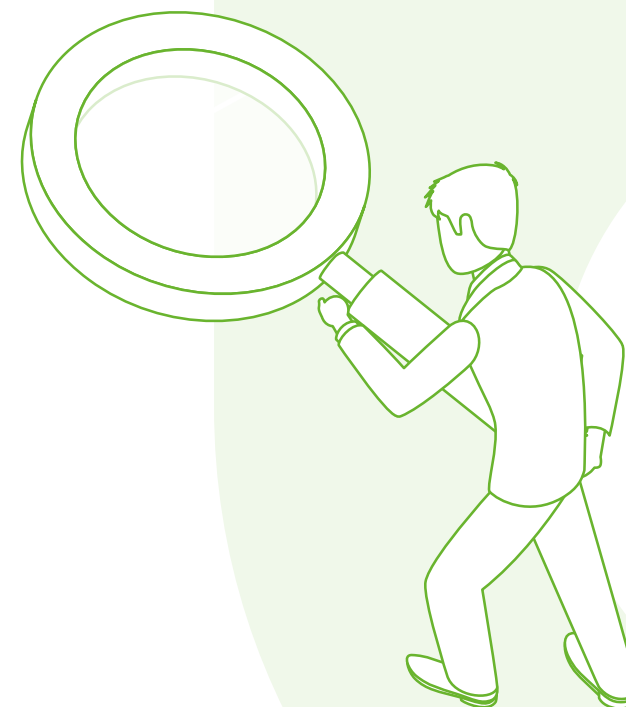

Demonstrações Contábeis

As demonstrações contábeis foram elaboradas em conformidade com as Normas Brasileiras de Contabilidade aplicadas ao Setor Público, em especial a NBC 16 e a NBC TSP 11, observados, de forma integrada, os dispositivos da Lei nº 4.320, de 17 de março de 1964, e do Decreto-Lei nº 6.979, de 10 de outubro de 2009.

Os demonstrativos refletem adequadamente a execução orçamentária, financeira e patrimonial da Entidade, atendendo aos princípios da legalidade, transparência e fidedignidade das informações, em consonância com as diretrizes do Conselho Nacional do SESI e com as exigências de prestação de contas aos órgãos de controle.

As demonstrações contábeis a seguir foram elaboradas com base nas Normas Brasileiras de Contabilidade (NBC 16 e NBC TSP 11) conjugadas ao disposto na Lei nº 4.320/64 e no Decreto-Lei nº 6.979/09.

Demonstração contábil/notas explicativas	Endereço para acesso
Balanço Patrimonial	http://transparencia.sesi-to.com.br/DemonstracoesContabeis
Balanço Orçamentário	
Balanço Financeiro	
Demonstração das Variações Patrimoniais	
Demonstração de Fluxo de Caixa	
Demonstração de Mutaç�o do Patrim�nio L�quido	
Notas Explicativas	

Os demonstrativos cont beis do exerc cio de 2025 foram publicados oportunamente no endere o acima informado, ap s exame e opini o da auditoria independente, bem como, aprecia o dos Conselhos Regional e Nacional.

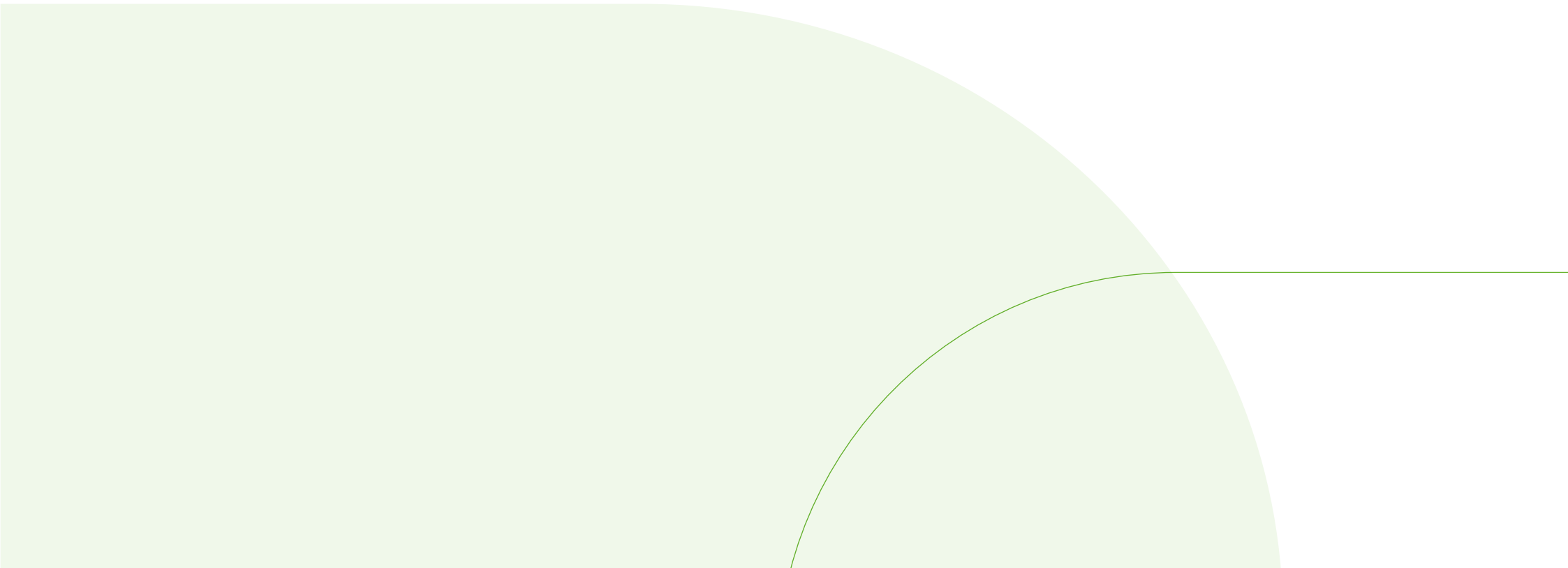
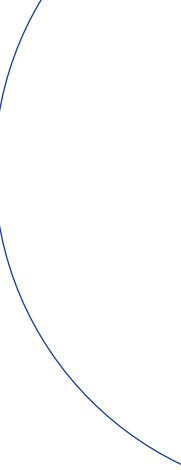



ANEXOS

INSTÂNCIAS DE GOVERNANÇA

SERVIÇO SOCIAL DA INDÚSTRIA — SESI DEPARTAMENTO REGIONAL DO TOCANTINS

Serviço Social Autônomo, criado pelo Decreto-Lei nº 9.403/46, de 25/06/1946	
IDENTIFICAÇÃO DA UNIDADE JURISDICIONADA	
Natureza Jurídica	Pessoa Jurídica de Direito Privado
CNPJ	03.777.433.0001/46
Telefone	(063) 3229-5700/5717
Endereço	Quadra ORLA 14 - Avenida - Orla 14, Bairro: Graciosa, Lote 01 - Parque, Palmas - TO, 77026-035
Página na internet	http://sesi-to.com.br/
Endereço eletrônico	superintendenciasesito@sistemafieto.com.br

Observação: A Entidade é permanentemente fiscalizada pelo Tribunal de Contas da União (TCU) e o seu orçamento é ratificado pelo Ministério do Desenvolvimento e Assistência Social, Família e Combate à Fome.

Conselho Nacional

Com a atuação em todo o território brasileiro, o Conselho Nacional exerce a função normativa superior, em nível de planejamento, fixação de diretrizes, coordenação e controle das atividades desenvolvidas pela entidade, ao lado do poder de inspecionar, fiscalizar e intervir, em caráter de correção, em qualquer setor institucional. As competências do Conselho Nacional do SESI encontram-se definidas no artigo 24 do Regulamento do SESI.

Departamento Nacional

Como órgão administrativo, compete ao Departamento Nacional promover, executivamente, os objetivos institucionais do SESI, sejam esses nos setores técnico, operacional, econômico, financeiro, orçamentário e contábil, segundo os planos e diretrizes aprovados pelo Conselho Nacional. O Departamento Nacional do SESI é exercido pelo Presidente da Confederação Nacional da Indústria e suas competências estão dispostas no artigo 33 do Regulamento da Entidade. Integram ainda a estrutura do Departamento Nacional do SESI uma Superintendência, a quem compete praticar as atividades delegadas pelo diretor, conforme artigo 35 do regulamento.

Órgãos Regionais – Conselho e Departamento

O SESI dispõe de 27 Departamentos Regionais. A sua gestão superior é exercida pela Federação das Indústrias Estaduais por meio de seu presidente. Os regionais gozam de autonomia no que se refere à administração de seus serviços, gestão dos seus recursos, regime de trabalho e relações empregatícias, observadas as diretrizes e normas gerais prescritas pelos órgãos nacionais, e a correção e fiscalização inerentes a estes. A estrutura de governança regional é composta por um Conselho, cujas competências encontram-se previstas no artigo 39 do Regulamento, e por um Departamento, conforme disposição dada pelo artigo 44 do Regulamento.

INSTÂNCIAS INTERNAS DE APOIO À GOVERNANÇA

Comissão de Orçamento

De acordo com as disposições previstas no artigo 59 do Regulamento do SESI, o Conselho Nacional constituirá, em caráter permanente, uma Comissão de Orçamento, que terá a incumbência de fiscalizar, no exercício em curso, a execução orçamentária, bem como a movimentação de recursos dos Departamentos Nacional e Regionais. Para o cumprimento de suas atribuições, a Comissão de Orçamento é auxiliada por serviços técnicos especializados de Auditoria Externa Independente, no tocante à gestão financeira e orçamentária de cada exercício.

Comitê de Ética

O Comitê de Ética é um órgão estatutário da CNI, cujas atribuições se estendem ao SESI/DN em consonância ao art. 40B do Estatuto daquela organização, ratificada pela Ordem de Serviço Conjunta nº 02/2021. O Comitê é dotado de legitimidade para apurar qualquer relato de conduta que possa violar o Código de Conduta Ética e as diretrizes de conformidade das entidades e órgãos nacionais do Sistema Indústria. O funcionamento do Comitê de Ética é pautado pelo alinhamento com os valores do Sistema Indústria, pela adoção de práticas reconhecidas e pela promoção da ética

e integridade por meio de uma abordagem educativa.

Em 2023, os novos membros do Comitê foram designados pelo Conselho de Representantes da CNI, conforme Resolução nº 06/2023.

Ouvidoria

Atua no aprimoramento dos serviços de atendimento aos clientes e cidadãos, como facilitador e mediador no relacionamento do SESI/DN com seus públicos – interno e externo – buscando a solução de assuntos relevantes. De forma autônoma, zela pela liberdade de manifestação, pelo sigilo e pela segurança da informação, no tratamento das ocorrências, que são analisadas previamente e encaminhadas a quem compete. Por atuar com isenção e imparcialidade, essa instância contribui para elevação dos padrões de transparência onde clientes e cidadãos, colaboram para a busca de excelência nos processos internos, aprimorando produtos e serviços oferecidos pela organização. Como instrumento estratégico da gestão, a Ouvidoria colabora no fortalecimento da governança e dos vínculos estabelecidos entre a entidade e seus diversos públicos.



INSTÂNCIAS EXTERNAS DE GOVERNANÇA

Ministério do Desenvolvimento e Assistência Social, Família e Combate à Fome.

Considerando a estrutura ministerial vigente à época, o orçamento do SESI foi aprovado pelo Ministério do Desenvolvimento e Assistência Social, Família e Combate à Fome, conforme disposição contida na Portaria MC Nº 915, de 13 de setembro de 2023.

Tribunal de Contas da União

O Tribunal de Contas da União - TCU é o órgão de controle externo da administração pública federal e auxilia o Congresso Nacional – CN na missão de fiscalização contábil, financeira, orçamentária, operacional e patrimonial das unidades a ele jurisdicionadas. Como unidade jurisdicionada ao TCU, conforme parágrafo único do Art. 70 da Constituição Federal de 1988 e do artigo 5º, V, da sua Lei Orgânica nº 8.443/92, os gestores dos Departamentos Nacional e Regionais prestam contas de sua gestão e se submetem ao controle finalístico por parte do Tribunal de Contas.

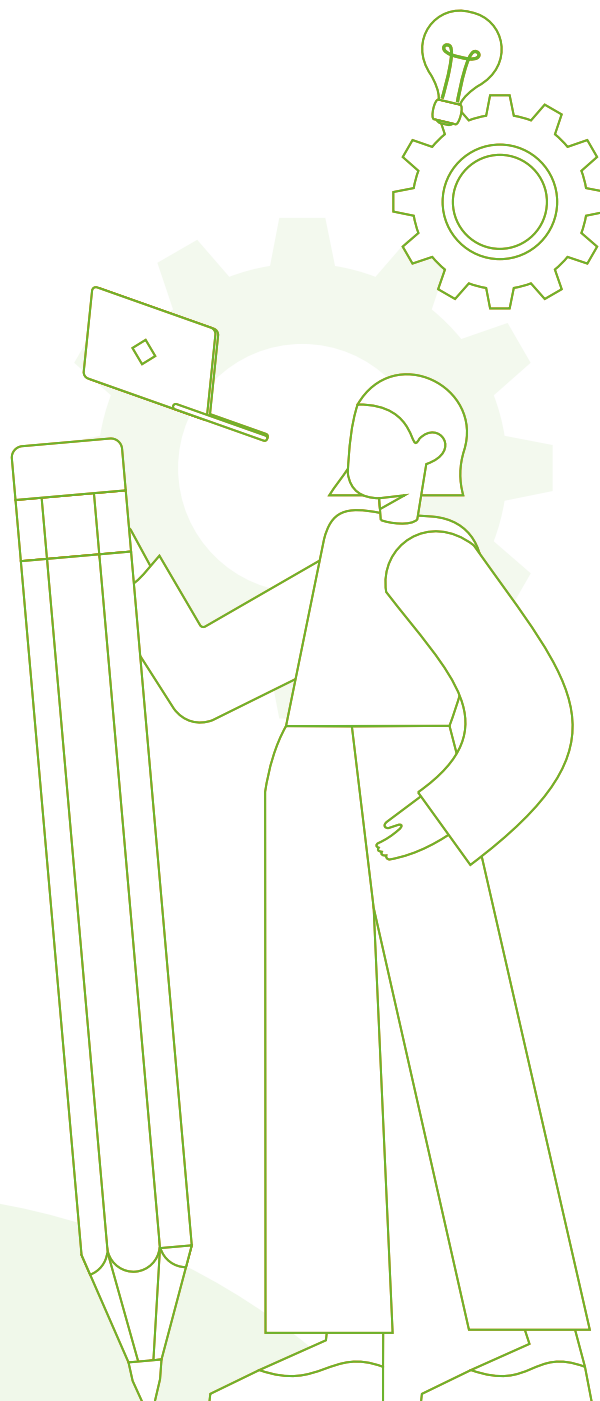

INSTÂNCIAS EXTERNAS DE APOIO À GOVERNANÇA

Auditoria Independente

Como instância externa de apoio à governança do SESI, a Auditoria Independente emite opinião sobre a integridade das informações constantes nos demonstrativos contábeis e se estes refletem adequadamente os resultados de todas as operações realizadas nas esferas financeira, patrimonial e econômica. Ao longo do exercício, os demonstrativos contábeis e os controles internos são avaliados, periodicamente, e os resultados das respectivas avaliações são reportados às instâncias internas de governança sempre que solicitados.

Resultados dos Objetivos Estratégicos

PLANO ESTRATÉGICO SISTÊMICO 2025-2027 - ANÁLISE POR REGIONAL

Resultados: **janeiro a dezembro de 2025**

Aumento da percepção de valor	INDICADORES DA PERSPECTIVA CLIENTES	Periodicidade de Apuração	2025		
			Meta	Realizado Jan-Dez	% de Realização
Aumento da percepção de valor	1.2 – ISESI Ensino Fundamental II	Anual	6,60	-	-
	1.3 – ISESI Ensino Médio	Anual	7,70	-	-
	1.4 – Taxa de ocupação dos alunos da EJA	Anual	60,0%	91,7%	152,8%
	2 – Percentual de empresas que percebem a contribuição do SESI na promoção de ambientes seguros e saudáveis		Metas serão definidas em 2026		

Aumento da percepção de valor	INDICADORES DA PERSPECTIVA PROCESSOS INTERNOS	Periodicidade de Apuração	2025		
			Meta	Realizado Jan-Dez	% de Realização
Aumento da percepção de valor	3 - Expansão de matrículas em todas as etapas da educação básica	Mensal	822	879	106,9%
	4 - Expansão de matrículas da Nova EJA e EJA Profissionalizante Integrada	Mensal	854	840	98,4%
	5.1 - Média de horas de formação de profissionais da educação da Rede SESI		< Metas serão definidas em 2026 >		
	5.2 - Horas de formação de profissionais da educação realizadas para outras redes de ensino		< Metas serão definidas em 2026 >		
	6 - Número de trabalhadores na plataforma de saúde e segurança	Mensal	13.767	14.456	105,0%

Soluções de valor agregado	INDICADORES DA PERSPECTIVA CLIENTES	Periodicidade de Apuração	2025		
			Meta	Realizado Jan–Dez	% de Realização
	7.2 - Percentual de estudantes do Ensino Fundamental II nos níveis de proficiência adequado e/ou avançado	Anual	74,00%	-	-
	7.3 Percentual de estudantes do Ensino Médio nos níveis de proficiência adequado e/ou avançado	Anual	80,00%	-	-
	8.2 - Taxa de aprovação da EJA Profissionalizante (Ensino Fundamental e Médio)	Mensal	51,00%	65,90%	129,20%
	9 - (indicador será definido em 2026)	-	-	-	-
	10.1 - Expansão da oferta de ações culturais para os alunos da educação básica regular	Mensal	50,00%	46,10%	92,20%
	10.2 - Estudantes matriculados em ações culturais	Mensal	200	219	109,50%
	11 - Trabalhadores atendidos em saúde	Mensal	19.025	19.597	103,00%
	12 - Expansão de atendimento às empresas com saúde	Mensal	322	340	105,60%

Integridade Sistêmica	INDICADORES DA PERSPECTIVA CLIENTES	Periodicidade de Apuração	2025		
			Meta	Realizado Jan–Dez	Indicativo de Risco
	13 - Quantidade de etapas do processo de envio de dados ao Data Lake Nacional (via serviço)	Trimestral	3	3	●
	14.1 - Percentual de colaboradores capacitados nas competências digitais e inclusivas	Trimestral	40,00%	42,30%	●
	14.2 Índice de maturidade em tecnologias digitais	< Metas serão definidas em 2026 >			

Destinação estratégica de recursos	INDICADORES DA PERSPECTIVA CLIENTES	Periodicidade de Apuração	2025		
			Meta	Realizado Jan-Dez	% de Realização
	15 - Percentual de recursos destinados às atividades-fim	Mensal	89,00%	94,30%	106,00%

Notas

- Em razão da indisponibilidade dos resultados dos indicadores 1.2, 1.3, 7.2 e 7.3, estes não serão considerados na apuração do exercício de 2025
- Os indicadores 5.1, 5.2 e 14.2 terão as metas definidas em 2026.
- O indicador 9 e suas metas serão estabelecidos em 2026.

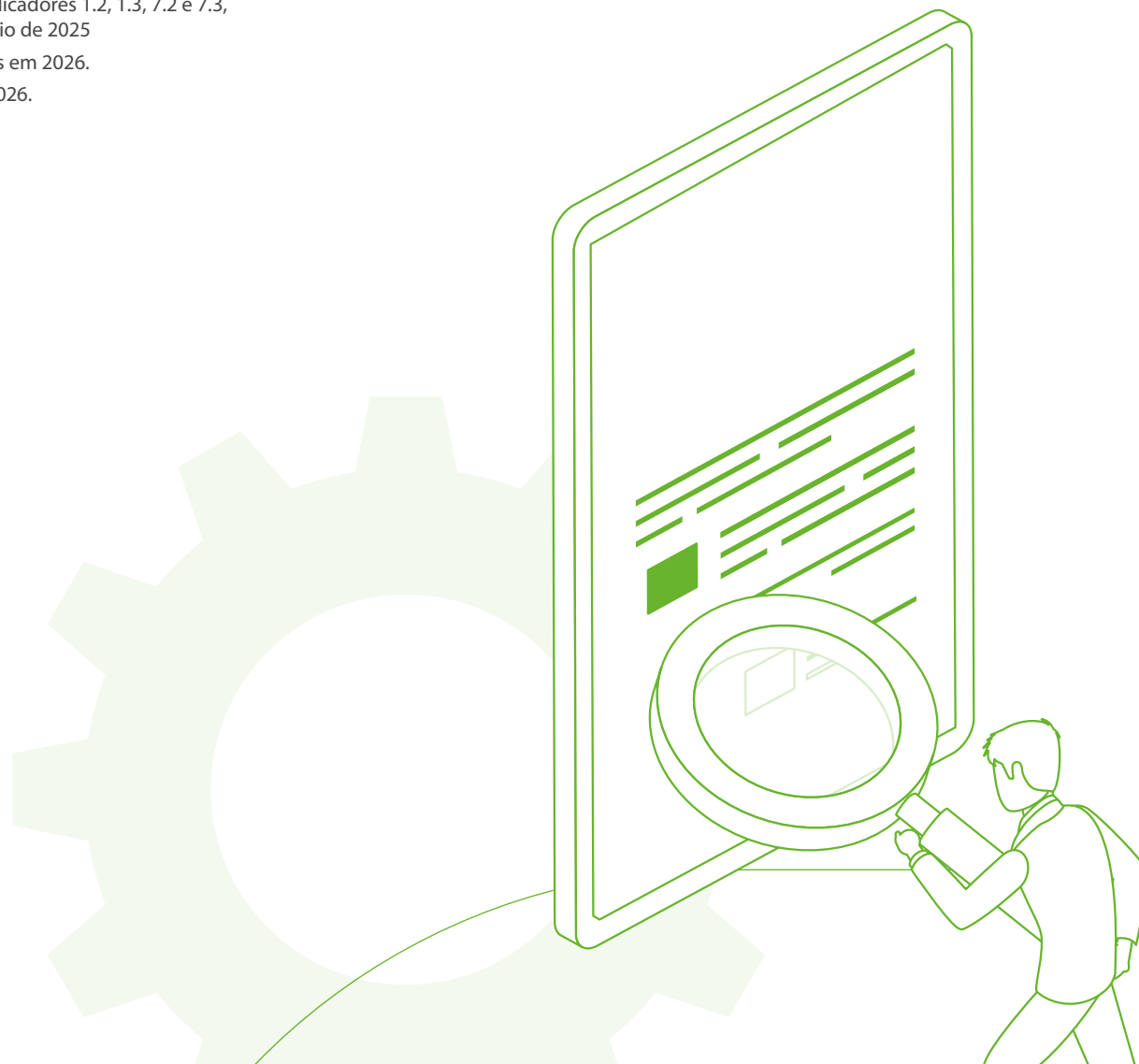

PLANO DE EFICIÊNCIA DA GESTÃO - ANÁLISE DO REGIONAL

Resultados: **janeiro a dezembro de 2025**

INDICADORES DE EFICIÊNCIA	Jan-Dez 2025	2025		
		Margem inferior	Meta	Margem superior
Custo hora-aluno Ensino Fundamental II ¹ <i>Margem de variação a partir de 2024: +18,3%</i>	R\$ 12,39 ✓		R\$ 11,80	R\$ 13,96
Custo hora-aluno Ensino Médio ¹ <i>Margem de variação a partir de 2024: +21,3%</i>	R\$ 14,54 ✓		R\$ 13,77	R\$ 16,71
Custo hora-aluno Educação de Jovens e Adultos ¹ <i>Margem de variação a partir de 2024: +20,8%</i>	R\$ 7,36 ✓		R\$ 7,30	R\$ 8,82
Percentual de recursos destinados às atividades-fim <i>Margem de variação: 2024: -7,2% 2025: -6,2% 2026: -5,2%</i>	94,30% ✓	83,50%	89,00%	
Impacto da folha de pessoal no orçamento <i>Margem de variação a partir de 2024: +15%</i>	56,00% ✓		56,00%	64,40%

INDICADORES DE EFETIVIDADE	Jan-Dez 2025	2025		
		Margem inferior	Meta	Margem superior
Taxa de Aprovação da EJA Profissionalizante <i>Margem de variação a partir de 2024: -22,3%</i>	65,90% ✓	39,60%	51,00%	
Trabalhadores atendidos com Promoção da Saúde <i>Não possui margem de variação</i>	12.758 ✓		11.055	
Número de trabalhadores na plataforma de saúde e segurança <i>Margem de variação: -10%</i>	14.456 ✓	12.390	13.767	

Legenda: ✓ Resultado na meta/margem ✗ Resultado fora de margem

INDICADORES DE EFICIÊNCIA	Jan-Dez 2025	2025		
		Margem inferior	Meta	Margem superior
Aderência do SESI à demanda da indústria ² <i>Não possui margem de variação</i>	98,70% ✓		88,70%	
ISESI Ensino Fundamental II ³	-	6,47	6,6	
ISESI Ensino Médio ³	-	7,55	7,7	

	2025	
	Jan-Dez	Meta
RLCC geral aplicada em educação básica e continuada	100,00%	33,33%
RLCC geral aplicada em gratuidade regulamentar ⁴	66,66%	21,02%
Matrículas em gratuidade regulamentar	3.021	3.067
Hora-aluno em gratuidade regulamentar	797.109	920.465

ANÁLISE TÉCNICA

Notas:

- Metas corrigidas anualmente pelo IPCA acumulado no exercício, conforme estabelecido na Resolução SESI-CN nº 116/2025.
- A partir de 2023, o resultado do indicador considera o limite superior do intervalo de confiança, calculado a partir da obtenção da margem de erro da pesquisa amostral.
- Foi encaminhada para deliberação do Conselho Nacional do SESI proposta de resolução solicitando a suspensão da adoção dos indicadores de qualidade ISESI, para fins de classificação de desempenho dos Departamentos Regionais no Programa de Eficiência da Gestão, no exercício de 2025.
- Meta de aplicação da receita líquida de contribuição compulsória (RLCC) em gratuidade regulamentar, consiste na meta de segurança de 21,02% estabelecida para o exercício, conforme Resolução SESI-CN nº 109/2017, acrescida do déficit de exercícios anteriores, quando for o caso.
- A reincidência do mesmo indicador na condição fora da margem por mais de um exercício consecutivo, retifica a condição de desempenho suficiente do Regional reclassificando-o na condição de desempenho insuficiente.
- A meta da gratuidade é respaldada pelo Regulamento do SESI e a meta de segurança possui amparo na Resolução SESI-CN nº 109/2017 e é utilizada como medida de agravamento na classificação do desempenho. A meta de segurança para os Regionais com déficit acumulado na gratuidade será aquela pactuada no plano de ação para recuperação do déficit no ano.

Fonte: Superintendência de Gestão e Desempenho - SGD

CLASSIFICAÇÃO DO INDICADORES

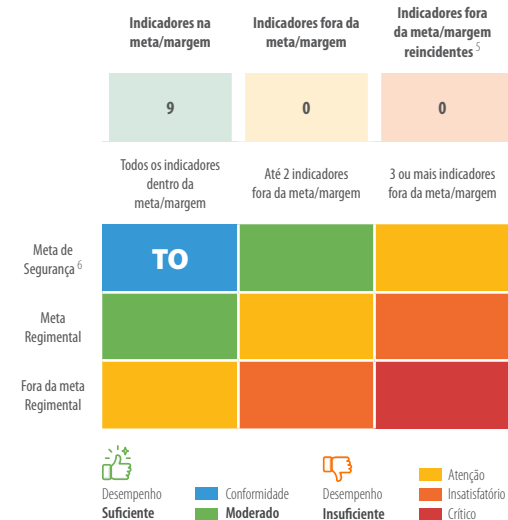

PLANO DE APRIMORAMENTO DA GESTÃO

- Cumprimento de 60% ou mais cronograma:
- Até 1 Termo de Solicitação de Mudança:
- Registros de monitoramento conforme cronograma anual disponibilizado pelo Departamento Nacional:

Fonte: Superintendência de Gestão e Desempenho - SGD

PRESTAÇÃO DE CONTAS - GRATUIDADE REGULAMENTAR | TOCANTINS

Resultados: janeiro a dezembro de 2025

Demonstrativo de Cumprimento da Aplicação da Receita Líquida de Contribuição Compulsória (RLCC) em Educação Básica e Continuada e em Gratuidade Regulamentar

RECEITAS	
Receita Bruta de Contribuição Compulsória (RBCC)	R\$ 26.555.821,08
Receita Líquida de Contribuição Compulsória (RLCC)	R\$ 22.107.721,05
Compromisso de Aplicação da RLCC em Educação Básica e Continuada	R\$ 7.368.503,43
Compromisso de Aplicação da RLCC em Gratuidade Regulamentar	R\$ 3.685.357,10
DESPESAS	
em Educação Básica e Continuada	R\$ 22.107.721,05
em Gratuidade Regulamentar	R\$ 14.737.002,77
HORA-ALUNO	
Hora-aluno Total	1.738.478,00
Hora-aluno em Gratuidade Regulamentar	797.109,00
Resultado do Cumprimento de Aplicação da RLCC em Educação Básica e Continuada	R\$ 14.739.217,62
% da RLCC Aplicado em Educação Básica e Continuada	100,00%
Resultado do Cumprimento de Aplicação da RLCC em Gratuidade Regulamentar	R\$ 11.051.645,67
% da RLCC Aplicado em Gratuidade Regulamentar	66,66%

Data de atualização: 06/02/2026 | Fonte dos dados: SESI - DR/TO - Superintendência de Gestão e Desempenho / Data Lake

Notas:

- Receita Líquida de Contribuição Compulsória:** corresponde a 83,25% da Receita Bruta de Contribuição Compulsória Geral, em conformidade com o Art. 69 do Regulamento do SESI, atualizado pelo Decreto Lei nº 6.637, de 5 de novembro de 2008.
- Compromisso da RLCC em Educação:** corresponde a 33,33% da Receita Líquida de Contribuição Compulsória (RLCC).
- Compromisso da RLCC em Gratuidade:** corresponde à meta de 16,67% da Receita Líquida de Contribuição Compulsória (RLCC).
- Despesa em educação básica e continuada:** corresponde à despesa total em educação básica e continuada, deduzidas as receitas de serviços e demais receitas em educação básica e continuada, conforme Resolução SESI-CN nº 040/2018.
- Hora-Aluno:** considera a soma das horas destinadas ao desenvolvimento dos alunos matriculados em cursos de educação básica e continuada, dentro de um determinado período, nas unidades operacionais.
- Resultado do Cumprimento da RLCC em Educação:** corresponde ao resultado (positivo ou negativo) de aplicação da receita líquida de contribuição compulsória para a gratuidade, em relação ao compromisso de 33,33%.
- Resultado do Cumprimento da RLCC em Gratuidade:** corresponde ao resultado (positivo ou negativo) da aplicação de recursos da receita líquida de contribuição compulsória destinada para a gratuidade, em relação à meta regulamentar.

PRESTAÇÃO DE CONTAS - GRATUIDADE REGULAMENTAR | TOCANTINSResultados: **janeiro a dezembro de 2025****Educação básica em Gratuidade Regulamentar**

Programa	Matriculas	Hora-Aluno	Gasto Hora-Aluno	Despesas
Ensino Fundamental	7	6.139	23,08	R\$ 141.705
Ensino Médio	38	38.258	25,24	R\$ 965.443
Educação de Jovens e Adultos (EJA)	845	656.004	18,05	R\$ 11.840.768
Total Educação Básica	890	700.401	21,29	R\$ 12.947.916

Educação continuada em Gratuidade Regulamentar

Programa	Matriculas	Hora-Aluno	Gasto Hora-Aluno	Despesas
Ações de Contraturno	98	784	17,46	R\$ 13.689
Educação	883	19.120	17,57	R\$ 335.950
Esporte	1.150	76.804	18,74	R\$ 1.439.449
Total Educação Continuada	2.131	96.708	17,86	R\$ 1.789.087

Lista de Siglas

SIGLA	IDENTIFICAÇÃO	SIGLA	IDENTIFICAÇÃO
ABNT	Associação Brasileira de Normas Técnicas	SESI	Serviço Social da Indústria
BNCC	Base Nacional Comum Curricular	SSI	Saúde e Segurança na Indústria
CF	Constituição Federal	SST	Segurança e Saúde no Trabalho
CN	Conselho Nacional	STEAM	Ciência, tecnologia, engenharia, artes e matemática
CNE	Conselho Nacional de Educação	TCU	Tribunal de Contas da União
CNI	Confederação Nacional da Indústria	TIC	Tecnologias de Informação e Comunicação
DN	Departamento Nacional do SESI	TO	Tocantins
DR	Departamento Regional do SESI	UNIAD	Unidade Corporativa Administrativa
EAD	Educação à Distância	UNINDÚSTRIA	Universidade Corporativa
EJA	Educação de Jovens e Adultos	UNITI	Unidade Corporativa de Tecnologia da Informação
ESG	Environmental Social and Governance	AEE	Atendimento Educacional Especializado
ETD	Educação, Treinamento e Desenvolvimento	APA	Ambiente Positivo de Aprendizagem
ETI	Escola de Tempo Integral	ASSTI	Avaliação de Saúde e Segurança dos Trabalhadores da Indústria
FIETO	Federação das Indústrias do Estado do Tocantins	VA	Ambiente Virtual de Aprendizagem
FLL	First Lego League	BT400	Beach Tennis 400 World Tour BT400
FTC	First Tech Challenge	F1	F1 in Schools modalidade de competição de robótica/engenharia.
LMS	Plataforma de Educação à Distância	IFTO	Instituto Federal do Tocantins
NBC	Normas Brasileiras de Contabilidade	InfoSESI Viva+	Painel de inteligência de dados e indicadores estratégicos de saúde e segurança
OBR	Olimpíada Brasileira de Robótica	ITF	International Tennis Federation
ODS	Objetivos de Desenvolvimento Sustentável	LGPD	Lei Geral de Proteção de Dados
ONU	Organização das Nações Unidas	MC	Ministério do Desenvolvimento e Assistência Social, Família e Combate à Fome
PASSE	Programa de Avaliação do Sistema SESI de Educação	NR	Normas Regulamentadoras
PEG	Programa de Eficiência da Gestão	PAO	Plano de Ação e Orçamento
PCMSO	Programa de Controle Médico de Saúde	PIS	Prêmio Indústria Segura SESI
PGR	Programa de Gerenciamento de Riscos	PSGE	Programa SESI de Gestão Escolar
PL	Política Institucional	RED100	Plataforma online para praticar e corrigir redações
PS	Procedimento Sistêmico	S+	sistema de gestão de programas de SST
PS	Promoção da Saúde	SGE	Sistema de Gestão Escolar
RDS	Reconhecimento de Saberes	STEM	Ciências, Tecnologia, Engenharia e Matemática
RLCC	Receita Líquida de Contribuição Compulsória	UPC	Unidade Prestadora de Contas
SAC	Serviço de Atendimento ao Cidadão	WBC	Plataforma de gestão operacional, financeira e de produção dos serviços de promoção da saúde
SEBRAE	Serviço Brasileiro de Apoio às Micro e Pequenas Empresas		
SENAI	Serviço Nacional de Aprendizagem Industrial		

SESI – DEPARTAMENTO REGIONAL DO TOCANTINS

Roberto Magno Martins Pires

DIRETOR REGIONAL DO SESI-DR/TO

Fernando Wirthmann Ferreira

SUPERINTENDENTE DO SESI/DR-TO

Claudia Denis Alves da Paz

GERENTE DA UNIDADE EXECUTIVA DE EDUCAÇÃO

Janaina Aragão Suzana

GERENTE DA UNIDADE EXECUTIVA DE SSI

Fernando Wirthmann Ferreira

DIRETOR DE COMUNICAÇÃO MARKETING E MERCADO

Marcela Poliana Lima Sousa

GERENTE DA UNIDADE DE MERCADO CORPORATIVA

Marcela Poliana Lima Sousa

GERENTE DA UNIDADE DE MARKETING CORPORATIVA

Priscila Cavalcante

GERENTE DA UNIDADE CORPORATIVA DE COMUNICAÇÃO INSTITUCIONAL

Juarez Frota Martins

DIRETOR CORPORATIVO

Lucia Alves Doris

GERENTE DA UNIDADE CORPORATIVA FINANCEIRA

Kellyane Resplande dos Santos

GERENTE DA UNIDADE CORPORATIVA ADMINISTRATIVA

Paulina Dias da Silva Cabral

GERENTE DA UNIDADE CORPORATIVA DE GESTÃO DE PESSOAS

Clésio da Cruz Barbosa

GERENTE DA UNIDADE CORPORATIVA DE CONTABILIDADE

Williams Macedo

GERENTE DA UNIDADE CORPORATIVA DE TECNOLOGIA DA INFORMAÇÃO

Amanda Pedreira Lopes

GERENTE DA UNIDADE CORPORATIVA DE JURÍDICA

Carmelita Regina Cavalcante

GERENTE DA UNIDADE SESI EDUCAÇÃO ARAGUAÍNA

Flaviana da Silva Sabino

GERENTE DA UNIDADE SESI DE SSI ARAGUAÍNA

Ilana Farias de Oliveira Varajão

GERENTE DA UNIDADE SESI GURUPI

Maria do Socorro Lira Cardoso

GERENTE ADMINISTRATIVA DA UNIDADE SESI EDUCAÇÃO PALMAS

Leomara Lopes Martins

GERENTE DA UNIDADE SESI EDUCAÇÃO PALMAS

Klebia Pontes

GERENTE DA UNIDADE SESI DE SSI PALMAS

Marcelo Burmann Varanda

AUDITOR INTERNO

Juliana do Amaral Silva

COMPLIANCE OFFICER

Fabiane Mantovani Rodrigues

GERENTE DA UNIDADE DE PLANEJAMENTO, ORÇAMENTO E GESTÃO.

EQUIPE TÉCNICA PLANEJAMENTO, ORÇAMENTO E GESTÃO

Ingrid Parente Costa

Jacqueline de Sousa Miranda Apinagé

Talita Evangelista da Silva

 sesi-to.com.br

 sesitocantins

 sistemafieto

 sesitocantins

 sistemafieto

 sistemafieto

RELATÓRIO DE GESTÃO

2025

DEPARTAMENTO REGIONAL
DO TOCANTINS

SESI *Serviço
Social
da Indústria*